

NEXT GENERATION OFFICE by BACH MANN

01.10.- 31.12.2022

35



MOV:E your limits! Wer unabhängig von Gebäude infrastruktur und Verlängerungskabeln sein will, ist bei MOV:E genau richtig. Der XXL-Energiespeicher bietet genug Stromversorgung, um alle gängigen Geräte aus dem Office zu betreiben und zu laden – vom Laptop bis zum digitalen Flipchart.



visualife^{AR}

Neu bei YESSS: APP herunterladen, scannen und Produkt-Video anschauen!

Weitere Informationen zum Produkt auf Seite 2

YESSS ELEKTRO

FACHGROSSHANDLUNG

YEDEM0141

you can follow us!





VORTEILE

- Plug & Play Schutzkontakt (CEE7/3), USB-A, USB-C
- Flexible und tragbare Stromversorgung
- Einfache Bedienung
- Schnelles Aufladen
- Designelemente mit besonderer Haptik

MOV:E

BACHMANN MOV:E ist eine außergewöhnliche und clevere mobile Energieversorgung. Sie bietet alle gängigen Anschlüsse und genug Power für alle gängigen elektronischen Devices des Büroalltags.

702.5000 MOV:E Power Unit

- 1x Schuko Steckdose
- 2x Charger USB A 5V DC
- 2x Charger USB C 20V DC
- 220 W
- 230 Wh
- Aluminiumgehäuse schwarz eloxiert
- mit Tragegriff
- Inkl. Netzteil schwarz

702.5100 MOV:E Power Unit

- 4x Charger USB A 5V DC
- 4x Charger USB C 20V DC
- 220 W
- 230 Wh
- Aluminiumgehäuse schwarz eloxiert
- mit Tragegriff
- Inkl. Netzteil schwarz



702.5200 Dockingstation

- 100–240 V AC
- 24 V DC
- 5 A
- Kunststoff schwarz



934.004
WIRELESS CHARGER
Aircharge

**BACH
MANN**

- Farbe: Schwarz (ähnlich RAL 9005)
- Eingangsspannung: DC 12V max, 1,2A
- Betriebsspannung: 5~12V DC 5V 3A / 9V 1,67A / 12V 1,2A
- Leistung: 15W
- inkl. 2,0m Leitung USB C / USB A
- Zzgl. Steckernetzteil (934,909)



934.909
Steckernetzteil
Aircharge EU

**BACH
MANN**

- Farbe: schwarz (ähnlich RAL9005)
- Eingangsspannung: 100-240V, 50/60Hz 0,4A (EU-Stecker)
- Ausgangsspannung: 5V 3A / 9V 1,67A / 12V 1,2A (USB A Buchse)
- Maße: 52mm x 31mm x 48mm



931.150
TWIST
Pure black

**BACH
MANN**

- Schwarz matt (lackiert, ähnlich RAL9005)
- 2x Schutzkontaktsteckdose
- Stromeingang: 2,0 m Leitung mit Aderendhülsen und beigelegtem Montagestecker
- Maße: 42,5 x 115 mm
- Einbautiefe: 40 mm



Außenbewegungsmelder
RC-plus next N

B.E.G. LUXOMAT®

- Beweglicher Kugelkopf
- Unterkriechschutz
- Spannung: 110 - 240 V AC 50 / 60 Hz
- Mechanische Reichweiteneinstellung pro Sensor einstellbar
- Digitale Sensoren und verbesserte Algorithmen
- Typische Leistungsaufnahme: ca. 0,5 W
- Empfohlene Montagehöhe: 2,5 m
- Abmessungen: 121 x 71 x 85 mm
- Schutzgrad/-klasse: IP54 / Klasse II
- Umgebungstemperatur: -25 °C bis +50 °C
- Gehäuse: Polycarbonat, UV-beständig
- Schaltleistung:
 - 3000 W, cos = 1
 - 1500 VA, cos = 0,5 (20ms) = 165 A
 - (200 µs) = 800 A
 - 300W LED
- Nachlaufzeit: 15 s - 16 min, Impuls
- Einschaltswelle: 2 - 2000 Lux



ARTIKEL NR.	BESCHREIBUNG	PREIS*
93331	RC-plus next N 230 • Erfassungsbereich 230°	
93321	RC-plus next N 130 • Erfassungsbereich 130°	

Deckenbewegungs-
melder

B.E.G. LUXOMAT®

- Fernbedienbarer Decken-Bewegungsmelder
- Ein Kanal zum Schalten von Licht
- Spezielles optisches System für die Erfassung selbst kleinster Bewegungen
- Unterbrechungsfreie Parallelschaltungserkennung von mehreren Meldern
- Manuelles Schalten über Taster möglich
- Weitere Funktionen über optionale Fernbedienung einstellbar
- Einsatzbeispiele: Überwachung kleinerer Flächen wie z.B. Treppenhäuser, Einzelgaragen, Vorräume, Toiletten
- Spannung: 110 – 240 V AC 50 / 60 Hz
- Erfassungsbereich: vertikal 360°
- Reichweite:
 - max. Ø 10 m quer
 - max. Ø 6 m frontal
 - max. Ø 4 m sitzende Tätigkeit
- Gehäuse: Polycarbonat, UV-beständig
- Nachlaufzeit: 15 s – 30 min, Impuls
- Einschaltswelle: 10 – 2000 Lux
- weiß matt, ähnlich RAL9010



ARTIKEL NR.	BESCHREIBUNG	PREIS*
92190	PD3N-1C-AP Aufputz • IP44 • Ø 106 x 53 mm	
92196	PD3N-1C-DE Deckeneinbau • IP23 • Ø 83 x 81 mm	

LED-Strahler für 3-Phasen-Schienensystem

IN HOUSE LED

- Geeignet für Verkaufsräume
- Farbtemperatur: 3000K/4000K/6000K
- Schutzart: IP20
- Abstrahlwinkel 45°
- Spannung: 230V AC
- Garantie: 3 Jahre



ARTIKEL NR.	BESCHREIBUNG	PREIS*
SPR20BL	Weiß • 20W • L: 85 x B: 170 - 202 x 206 mm • 1812 lm/2021 lm/1821 lm	
SPR20NR	Schwarz • 20W • L: 85 x B: 170 - 202 x 206 mm • 1812 lm/2021 lm/1821 lm	
SPR35BL	Weiß • 35W • L: 85 x B: 200 - 232 x 206 mm • 2587 lm/2961 lm/2575 lm	
SPR35NR	Schwarz • 35W • L: 85 x B: 200 - 232 x 206 mm • 2587 lm/2961 lm/2575 lm	

LED-Einbauleuchte schwenkbar

IN HOUSE LED

- Rechteckiger Einbaustrahler für Verkaufsraum
- Farbtemperatur: 3000K 4000K 6000K
- Schutzart: IP20
- Abstrahlwinkel: 90°
- Spannung: 230V AC
- Abmessungen: L: 246 x B: 156 x H: 115mm
- Ausschnittmaß: 150mm
- Garantie: 3 Jahre



ARTIKEL NR.	BESCHREIBUNG	PREIS*
UP040RCB	Weiß • 40W • 3538 lm/3793 lm/3858 lm	
UP040RCN	Schwarz • 40W • 3538 lm/3793 lm/3858 lm	
UP060RCB	Weiß • 60W • 5274 lm/5773 lm/5700 lm	
UP060RCN	Schwarz • 60W • 5274 lm/5773 lm/5700 lm	

LED-Einbauleuchte schwenkbar

IN HOUSE LED

- Runder Einbaustrahler für Verkaufsräume
- Farbtemperatur: 3000K 4000K 6000K
- Schutzart: IP20
- Abstrahlwinkel: 90°
- Spannung: 230V AC
- Abmessungen: Ø 189 x B: 149mm
- Ausschnittmaß: 175mm
- Garantie: 3 Jahre
- Inkl. Anschlußbox



ARTIKEL NR.	BESCHREIBUNG	PREIS*
UP030RDB	Weiß • 30W • 2400 lm/2760 lm/2590 lm	
UP030RDN	Schwarz • 30W • 2400 lm/2760 lm/2590 lm	
UP060RDB	Weiß • 60W • 4426 lm/5044 lm/4722 lm	
UP060RDN	Schwarz • 60W • 4426 lm/5044 lm/4722 lm	

HUB15N-PIR Wand-Deckenleuchte

IN HOUSE LED

- Mit Bewegungsmelder: 8m/180°
- Leistung: 16W
- Lichtstrom: 1600lm
- Spannung: 230V AC
- Farbtemperatur: 4000K
- Schutzart: IP54
- Abmessungen: 295 x 105mm
- Farbe: Schwarz
- Garantie: 3 Jahre



WAND-DECKENLEUCHE

IN HOUSE LED

- Leistung: 12W
- Lichtstrom: 1200lm
- Spannung: 230V AC
- Farbtemperatur: 4000K
- Schutzart: IP54
- Abstrahlwinkel: 120°
- Abmessungen: Ø 175 x 58mm
- Garantie: 3 Jahre



ARTIKEL NR.	BESCHREIBUNG	PREIS*
HUB-RD	Weiß	
HUB-RD-N-PIR	Schwarz • mit Bewegungsmelder 8m 180°	

FEUCHTRAUMWANNEN-LEUCHE

IN HOUSE LED

- Farbtemperatur: 4000K
- Schutzart: IP65
- Abstrahlwinkel: 120°
- Spannung: 230V AC
- Flickerfrei
- Garantie: 3 Jahre
- inkl. Befestigungsmaterial
- Durchgangsverdrahtung
- Verdrahtung 3 pol

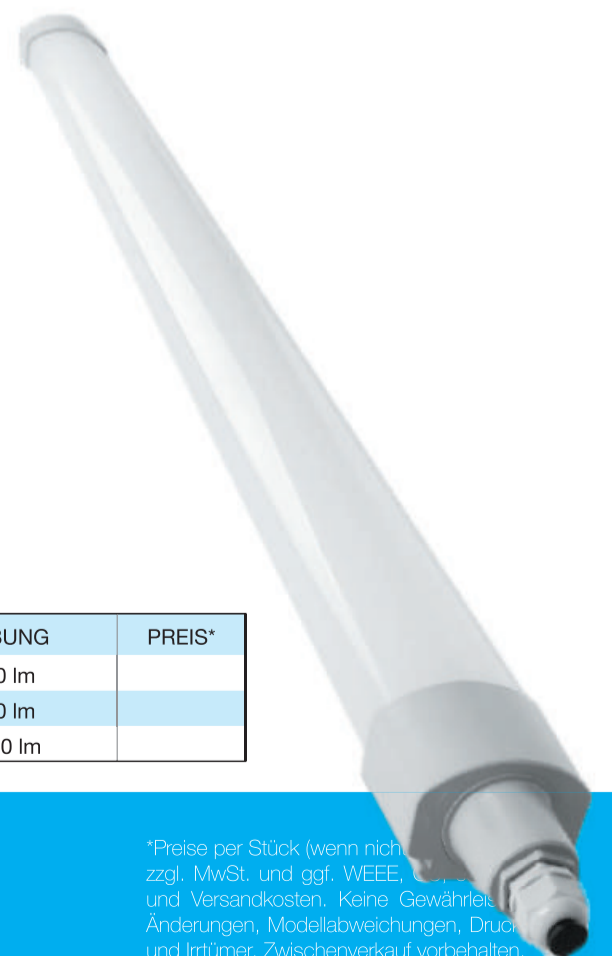

ARTIKEL NR.	BESCHREIBUNG	PREIS*
ET12030W/EVO	30W • 3600 lm	
ET15050W/EVO	50W • 6000 lm	
ET15080W/EVO	80W • 10000 lm	

D0347WW30
Downlight KANI 1 RD

- Runde Einbauleuchte, starr
- Befestigung mittels Federclips
- Dimmbarer Treiber inkl
- Kompatibel mit 0-10V Dimmer
- Lebensdauer: 50.000h L70/B50
- Leistung: 20W
- Lichtstrom: 2150lm
- Farbtemperatur: 3000K
- Spannung: AC 230V
- Schutzart: IP23
- CRi >80
- Abstrahlwinkel 40°
- Einbau-Ø 95 mm
- Farbe: weiß matt
- 5 Jahre Garantie



INDIGO
LIGHTING

INDIGO
LIGHTING

D0349WW30
Downlight KANI 3 RD

- Runde Einbauleuchte, starr
- Befestigung mittels Federclips
- Dimmbarer Treiber inkl
- Kompatibel mit 0-10V Dimmer
- Lebensdauer: 50.000h L70/B50
- Leistung: 40W
- Lichtstrom: 3870lm
- Farbtemperatur: 3000K
- Spannung: AC 230V
- Schutzart: IP23
- CRi >80
- Abstrahlwinkel 40°
- Einbau-Ø 130 mm
- Farbe: weiß matt
- 5 Jahre Garantie



INDIGO
LIGHTING

TIGA 1/2/3 RD
Runde Einbauleuchte

- Wahl zwischen 3000K, 4000K oder 6000K über einen Schalter auf der Rückseite der Leuchte
- Befestigung mittels Federclips
- In der Leuchte integrierter dimmbarer Konverter.
- Spannung: 230V AC
- Abstrahlwinkel: 100°
- Schutzart: IP44
- CRi >80
- Farbe: weiß matt
- 3 Jahre Garantie



INDIGO
LIGHTING

D0365WW30
Downlight CLIC RX MINI 1 RD

- Downlight halb eingebettet
- Dreh- und schwenkbar (355° / 90°)
- Befestigung mittels Federclips
- Dimmbarer Treiber inkl
- Kompatibel mit Phasen- und Phasenabschnittsdimmer
- Leistung: 8W
- Lichtstrom: 750lm
- Farbtemperatur: 3000K
- Spannung: AC 230V
- Schutzart: IP20
- CRi >90
- Abstrahlwinkel 38°
- Einbau-Ø 68 mm
- Farbe: weiß matt
- 3 Jahre Garantie



ARTIKEL NR.	BESCHREIBUNG	PREIS*
DO35630	12W • 1600lm (4000K) • Ausschnitt Ø 155 mm • Maße Ø 170 x 32 mm	
DO35730	18W • 2350lm (4000K) • Ausschnitt Ø 205 mm • Maße Ø 220 x 32 mm	
DO35830	24W • 2870lm (4000K) • Ausschnitt Ø 225 mm • Maße Ø 240 x 32 mm	

IN66119240G2

Meteora



- Kompakte Leuchte für 3-Phasen-Schiene aus Aluminium.
- Erhältlich mit dekorativem Innenring in schwarz, gold oder weiß
- Dimmbar über Phasenanschnitt
- Ideal für den Einsatz in Hospitality-Projekten
- Systemleistung: 15W
- Leuchtenlichtstrom: 1100 lm
- Farbwiedergabe CRI: ≥ 90
- Farbtemperatur: 2700K
- Abstrahlwinkel: 15°, 24°, 40°
- Lebensdauer: 50.000h. (L90/B50)
- Abmessungen: 8 x 7 x 24 cm
- UGR <19



IN48079240G2

Meteora-S



- Sehr Kompakte Leuchte für 3-Phasen-Schiene aus Aluminium
- Erhältlich mit dekorativem Innenring in schwarz, gold oder weiß
- Dimmbar über Phasenanschnitt
- Ideal für den Einsatz in Hospitality- und Wohnprojekten
- Auch in Dim-to-Warm erhältlich.
- Systemleistung: 8W
- Leuchtenlichtstrom: 700 lm
- Farbwiedergabe CRI: ≥ 90
- Farbtemperatur: 2700K
- Abstrahlwinkel: 15°, 24°, 40°
- Lebensdauer: 50.000 Std. (L90/B50)
- Abmessungen: 8 x 7 x 24 cm
- UGR <19



IN934593402

Diablo-L



- Leuchte für 3-Phasen-Schiene aus Aluminium
- Ausgestattet mit dem einzigartigen Powergear Ultimate Adapter® mit integriertem LED-Treiber
- Bis zu 5500lm
- Erhältlich in Weiß und Schwarz.



IN343093402

Veloce



- Leuchte für 3-Phasen-Schiene aus Aluminium
- Ausgestattet mit dem einzigartigen Powergear Ultimate Adapter® mit integriertem LED-Treiber
- Bis zu 3000lm
- Erhältlich in Weiß und Schwarz
- Serienmäßig mit Glasabdeckung ausgestattet



PRO-0420-B Powergear



- Hochwertige 3-Phasen-Stromschiene für professionelle und flexible Beleuchtungslösungen
- PowerGear Stromschiene ist kompatibel mit Produkten mit 3-Phasen-Adapter gängiger Hersteller
- Auch als Einbau- und DALI Stromschiene erhältlich
- Erhältlich in den Längen: 1, 2 und 3 Meter
- In den Farben: Schwarz, Weiß und Silber



Weiteres Zubehör wie
Einspeiser, Endkappen etc.
finden Sie auch bei uns.

IN06XXXX Visione360



- Kompakte schwenkbare Einbauleuchte
- Ausgestattet mit einem einzigartigen 360° drehbaren System und 30° neigbar
- Standardmäßig ausgestattet mit Dim-to-Warm-LED-Modul und Phasenanschnitt-Treiber
- Erhältlich in Weiß, Schwarz und gebürstetem Aluminium.
- Einbauöffnung: Ø 76 x H 50mm



IN6520522 Cubo



- Kompakte IP65-Wandleuchte - Up/Down
- Dimmbar über Phasenanschnitt
- Abstrahlwinkel kann manuell eingestellt werden (1°-120°)
- Erhältlich in Weiß und Schwarz.
- Leuchtenlichtstrom: 2x 160lm
- Farbwiedergabe CRI: ≥80
- Farbtemperatur: 2700K, 3000K
- Lebensdauer: 30.000h (L70/B30)
- Abmessungen: 54 x 23 x 24 cm

Auch in
Weiß
erhältlich



IN58304703 Giro



- Hocheffizientes LED-Downlight ausgestattet mit einem Philips SLM-Modul
- Erhältlich in 3 Größen: 180 mm, 206 mm und 226 mm
- IP44-Set mit Glasabdeckung auf Anfrage erhältlich
- Erhältlich in Weiß und Schwarz.



IN203093543 Curva



- Gebogener LED-Einbaustrahler.
- Drehbar und neigbar.
- Ideal für Shop-Beleuchtung
- Pulverbeschichtete Oberfläche
- Lichtstrom: 1100lm, 2000lm, 3000lm, 4500lm, 6000lm
- Farbwiedergabe CRI: >80Ra, >90Ra
- CCT : 2200K, 2700K, 3000K, 4000K, 5700K
- Einbauöffnung: Ø162 x H141mm



LED Leuchtmittel GU10

- Sockel: GU10
- Schutzart: IP20
- Abstrahlwinkel: 38°
- Lebensdauer: 15.000 Std.
- Frequenz: 50/60 Hz
- Spannung: 230V AC
- CRi >80
- Maße: Ø 50x54 mm



LUXNA
L A M P S



ARTIKEL NR.	EIGENSCHAFTEN	PREIS*
LXGU10LED/4.5WW	4.5 W • 350lm • 2700K	
LXGU10LED/4.5WW3K	4.5 W • 350lm • 3000K	
LXGU10LED/5WWD	5 W • 350lm • 2700K • Dimmbar	
LXGU10LED/5WWD3K	5 W • 350lm • 3000K • Dimmbar	
LXGU10LED/5NWD	5 W • 350lm • 4000K • Dimmbar	
LXGU10LED/5CWD	5 W • 350lm • 6500K • Dimmbar	
LXGU10LED/6WWD	6 W • 520lm • 2700K • Dimmbar	
LXGU10LED/6WWD3K	6 W • 520lm • 3000K • Dimmbar	
LXGU10LED/6NWD	6 W • 520lm • 4000K • Dimmbar	

LED AGL

- Sockel: E27
- Farbtemperatur: 2700K
- Abstrahlwinkel: 320°
- Lebensdauer: 15.000 Std. (L70/B50)
- Schaltzyklen: >7500x
- Frequenz: 50/60 Hz
- Spannung: 230V AC
- CRi >80
- Maße: Ø 60x107 mm



LUXNA
L A M P S



ARTIKEL NR.	EIGENSCHAFTEN	PREIS*
LXA60LED/4E27C	clear • 4W • 470lm	
LXA60LED/4E27F	frosted • 4W • 423lm	
LXA60LED/5.5E27C	clear • 5,5W • 600lm	
LXA60LED/5.5E27F	frosted • 5,5W • 540lm	
LXA60LED/8.5E27CD	clear • 8,5W • 1055lm • dimmbar	
LXA60LED/8.5E27FD	frosted • 8,5W • 950lm • dimmbar	

LXG80LED/4.5E27CD LED Globe

- Sockel: E27
- Leistung: 4,5W
- Lichtstrom: 470lm
- Farbtemperatur: 2700K
- Abstrahlwinkel: 320°
- Lebensdauer: 15.000 Std. (L70/B50)
- Schaltzyklen: >7500x
- Frequenz: 50/60 Hz
- Spannung: 230V AC
- CRi >80
- Dimmbar
- Maße: Ø 80x121 mm



LUXNA
L A M P S



LED Golfball

- Sockel: E27
- Leistung: 2W
- Farbtemperatur: 2700K
- Abstrahlwinkel: 320°
- Lebensdauer: 15.000 Std. (L70/B50)
- Schaltzyklen: >7500x
- Frequenz: 50/60 Hz
- Spannung: 230V AC
- CRi >80
- Maße: Ø 45x77 mm



LUXNA
L A M P S



ARTIKEL NR.	EIGENSCHAFTEN	PREIS*
LXG45LED/2E27C	clear • 250lm	
LXG45LED/2E27F	frosted • 225lm	

LED Kerze

- Sockel: E14
- Farbtemperatur: 2700K
- Abstrahlwinkel: 320°
- Lebensdauer: 15.000 Std. (L70/B50)
- Schaltzyklen: >7500x
- Frequenz: 50/60 Hz
- Spannung: 230V AC
- CRi >80
- Maße: Ø 35x97 mm



LUXNA
L A M P S



ARTIKEL NR.	EIGENSCHAFTEN	PREIS*
LXC35LED/2E14C	clear • 2W • 250lm	
LXC35LED/2E14F	frosted • 2W • 225lm	
LXC35LED/4.5E14CD	clear • 4,5W • 470lm • dimmbar	
LXC35LED/4.5E14FD	frosted • 4,5W • 423lm • dimmbar	

LED Tropfen

- Sockel: E14
- Farbtemperatur: 2700K
- Abstrahlwinkel: 320°
- Lebensdauer: 15.000 Std. (L70/B50)
- Schaltzyklen: >7500x
- Frequenz: 50/60 Hz
- Spannung: 230V AC
- CRi >80
- Maße: Ø 45x77 mm



LUXNA
L A M P S



ARTIKEL NR.	EIGENSCHAFTEN	PREIS*
LXP45LED/4.5E14CD	clear • 4,5W • 470lm • dimmbar	
LXP45LED/4.5E14FD	frosted • 4,5W • 423lm • dimmbar	

LXST64LED/4.5E27CD LED Vintage ST64

- Sockel: E27
- Leistung: 4,5W
- Lichtstrom: 470lm
- Farbtemperatur: 2700K
- Abstrahlwinkel: 320°
- Lebensdauer: 15.000 Std. (L70/B50)
- Schaltzyklen: >7500x
- Frequenz: 50/60 Hz
- Spannung: 230V AC
- CRi >80
- Dimmbar
- Maße: Ø 64x140 mm



LUXNA
L A M P S



LXLEDUNI18CCT-PIRV2 LED Rundleuchte PIR

- Wand + Deckenleuchte
- Sensor Einstellbar über DIP Schalter
- Lichtstrom: 1500lm
- Leistung: 18W
- Spannung: 230V ~50/60Hz
- Farbtemperatur: einstellbar: 3000K, 4000K, 6200K
- Lebensdauer: 30.000 Std.
- Schutzklasse: II
- Schutzart: IP44 front / IP20 back
- Einbaumaß: 55-175 mm
- Durchmesser: 22,5 cm
- PIR-Sensor: 120°
- 3 Jahre Garantie

LUXNA
LIGHTING



LUXNA
LIGHTING



LED Rundleuchte Clip-on

- Wand + Deckenleuchte
- Farbtemperatur einstellbar: 3000K, 4000K, 6200K
- Lebensdauer: 30.000 Std.
- Spannung: 230V ~50/60Hz
- Schaltzyklen: ≥10.000
- Schutzklasse: II
- Schutzart: IP20
- Magnetisch
- 3 Jahre Garantie



ARTIKEL NR.	EIGENSCHAFTEN	PREIS*
LXLEDUNI6CCT	6W • 420lm • Ø 140mm • Einbaumaß 55-100mm	
LXLEDUNI12CCT	12W • 1040lm • Ø 165mm • Einbaumaß 55-125mm	
LXLEDUNI18CCT	18W • 1750lm • Ø 215mm • Einbaumaß 55-175mm	
LXLEDUNI24CCT	24W • 2300lm • Ø 292mm • Einbaumaß 55-250mm	

LED Einbau Downlight

- Farbtemperatur einstellbar: 3000K, 4000K, 5000K
- Lebensdauer: 50.000 Std.
- L80/B20
- Spannung: 230VAC ~50/60Hz
- Schaltzyklen: ≥5.000
- Schutzklasse: II
- Schutzart: IP54
- Power Factor: >0.9
- Abstrahlwinkel: 100°
- CRi >80
- 5 Jahre Garantie

LUXNA
LIGHTING



ARTIKEL NR.	EIGENSCHAFTEN	PREIS*
LXDL12WCCT3	12W • 1440lm • Ø 140mm	
LXDL15WCCT3	15W • 1800lm • Ø 190mm	
LXDL25WCCT3	25W • 3000lm • Ø 228mm	

LED Downlight

- Flaches Design inklusive LED-Treiber
- Leistung: 5,5W
- Dimmbar
- Außendurchmesser: 88 mm
- Einbauöffnung: 68 mm
- Einbautiefe: 29-38 mm
- Abstrahlwinkel: 38°
- Lebensdauer: 50.000 Std.
- Schutzart: IP65
- 5 Jahre Garantie

LUXNA
LIGHTING



ARTIKEL NR.	EIGENSCHAFTEN	PREIS*
LXLEDDL5.5WDTW-BK	Schwarz • 490lm • 2700-4000K	
LXLEDDL5.5WDTW-SN	Satin nickel • 490lm • 2700-4000K	
LXLEDDL5.5WDTW-WS	Weiß • 490lm • 2700-4000K	
LXLEDDL5.5WCCT3-BK	Schwarz • 550lm • 2700K, 3100K, 4000K	
LXLEDDL5.5WCCT3-SN	Satin nickel • 550lm • 2700K, 3100K, 4000K	
LXLEDDL5.5WCCT3-WS	Weiß • 550lm • 2700K, 3100K, 4000K	

LXLEDDL5-7.5WCCT4 LED Downlight 5-7.5W

- Lichtstrom: 500-700Lm
- Leistung: 5-7,5W
- Dimmbar
- Spannung: 230V ~50/60Hz
- Farbtemperatur einstellbar: 2700K, 3000K, 4000K, 6000K
- Spannung: 220-240V ~50/60Hz
- Lebensdauer: 50.000 Std.
- CRi >80
- Schutzklasse: II
- Schutzart: IP65 front
- Einbauöffnung: 65 mm
- Durchmesser: 87 mm
- Abstrahlwinkel: 38°
- 5 Jahre Garantie
- inkl. Farbringe (Weiß, Satin-nickel, Schwarz)

LUXNA
LIGHTING



LUXNA
LIGHTING



LED Wechselmodul

- Farbtemperatur einstellbar: 2700K, 3100K, 4000K
- Lebensdauer: 40.000 Std.
- Spannung: 230VAC ~50/60Hz
- Schaltzyklus: ≥10.000
- Schutzklasse: II
- Schutzart: IP20
- Abstrahlwinkel: 180°
- CRi >80
- Magnetisch
- 2 Jahre Garantie

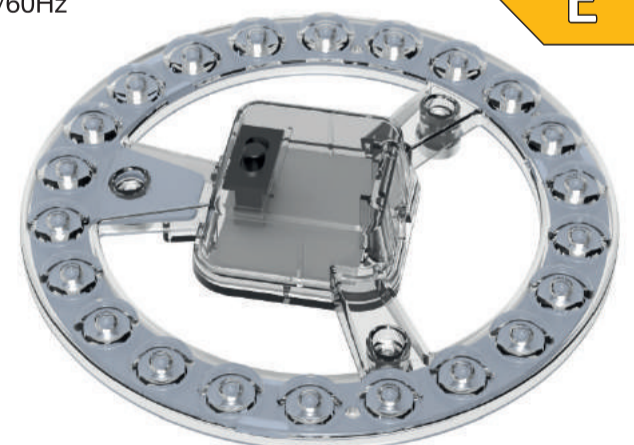

ARTIKEL NR.	EIGENSCHAFTEN	PREIS*
LXLED120WMCCT3	10W • 1000lm • Ø 120mm	
LXLED180WMCCT3	18W • 1900lm • Ø 180mm	
LXLED240WMCCT3	23W • 2400lm • Ø 240mm	

*Preise per Stück (wenn nicht anders vermerkt) zzgl. MwSt. und ggf. WEEE, CU, sowie Fracht und Versandkosten. Keine Gewährleistung für Änderungen, Modellabweichungen, Druckfehler und Irrtümer. Zwischenverkauf vorbehalten. Abbildungen ähnlich. Es gelten unsere AGB.

LXLEDALACCU10W Akku LED Arbeitsleuchte

- Leistung: 12W
- Akku: 3,7V ~ 4400mAh
- Lichtstrom: 1000lm
- Farbtemperatur: 6500K
- Schutzart: IP44
- Abstrahlwinkel: 120°
- Lebensdauer: 50.000 Std.
- Schaltzyklen: >30.000
- Magnetisch
- 1 Jahr Garantie



LUXNA
LIGHTING

LED Strahler

- Spannung: 230V
- Farbtemperatur: 4000K
- Schutzart: IP65
- Schlagfestigkeit: IK07
- Abstrahlwinkel: 110°
- Lebensdauer: 50.000 Std.
- Schaltzyklen: >25.000
- 3 Jahre Garantie

LUXNA
LIGHTING



ARTIKEL NR.	EIGENSCHAFTEN	PREIS*
LXFL10B	10 W • 1200lm	
LXFL30B	30 W • 3600lm	
LXFL50B	50 W • 6000lm	



LXLEDALHL50W LED Arbeitsleuchte

- Leistung: 20W
- Spannung: 230V
- Lichtstrom: 4200lm
- Farbtemperatur: 6500K
- Schutzart: IP65
- Abstrahlwinkel: 120°
- Lebensdauer: 25.000 Std.
- Schaltzyklen: >10.000
- 2 Jahr Garantie

LUXNA
LIGHTING



LED Strahler mit Bewegungsmelder

- Spannung: 230V
- Farbtemperatur: 4000K
- Schutzart: IP65
- Schlagfestigkeit: IK07
- Abstrahlwinkel: 110°
- Lebensdauer: 50.000 Std.
- Schaltzyklen: >25.000
- TIMER: 10 sec Min. / 7min. Max
- Sensoreinstellung: 2-8 m
- Lichtwerteeinstellung: 3-2000 LUX
- PIR override Funktion
- 3 Jahre Garantie

LUXNA
LIGHTING



ARTIKEL NR.	EIGENSCHAFTEN	PREIS*
LXFL10B-PIR	10 W • 1200lm	
LXFL30B-PIR	30 W • 3600lm	
LXFL50B-PIR	50 W • 6000lm	



LED Floodlight

- Spannung: 23 0V
- Farbtemperatur: 4000K
- Schutzart: IP65
- Schlagfestigkeit: IK07
- Abstrahlwinkel: 110°
- Lebensdauer: 50.000 Std.
- Schaltzyklen: >25.000
- 3 Jahre Garantie

LUXNA
LIGHTING



ARTIKEL NR.	EIGENSCHAFTEN	PREIS*
LXFL100B	100 W • 12000lm	
LXFL150B	150 W • 18000lm	



LXTS30WADW3080 3-Phasen Strahler 30W

- Leistung: 30W
- Eingangsspannung: 230V AC
- Lichtstrom: 2450lm
- Farbe: weiß
- Farbtemperatur: 3000K
- Abstrahlwinkel: 15-65° einstellbar
- Power Factor: 0,9
- Farbwiedergabe CRI: >90



Solange
der Vorrat
reicht!

LUXNA
LIGHTING

LED Tubes

- Eingangsspannung: 230V AC
- Farbwiedergabeindex: CRI >80
- Schutzart: IP20
- Sockel: G13
- Abstrahlwinkel: 330°
- Durchmesser: 26 mm
- Lebensdauer: 50.000 h
- Flicker frei
- 5 Jahre Garantie



LUXNA
LAMPEN

ARTIKEL NR.	EIGENSCHAFTEN	PREIS*
LXLEDTUBE600HONWV2	600 mm • 8 W • 1050 lm • 4000K	
LXLEDTUBE1200HOWWV2	1200 mm • 17 W • 2100 lm • 3000K	
LXLEDTUBE1200HONWV2	1200 mm • 17 W • 2200 lm • 4000K	
LXLEDTUBE1200HOCWV2	1200 mm • 17 W • 2200 lm • 6500K	
LXLEDTUBE1200UHONW	1200 mm • 18 W • 2700 lm • 4000K	
LXLEDTUBE1500HOWWV2	1500 mm • 21 W • 2600 lm • 3000K	
LXLEDTUBE1500HONWV2	1500 mm • 21 W • 2750 lm • 4000K	
LXLEDTUBE1500HOCWV2	1500 mm • 21 W • 2750 lm • 6500K	
LXLEDTUBE1500UHONW	1500 mm • 24 W • 3600 lm • 4000K	
LXLEDTUBE1500UHOCW	1500 mm • 24 W • 3600 lm • 6500K	



LED Panel

- Leistung: 36W
- Lebensdauer: 54.000 Std.
- L80/B10
- Schutzart: IP20 back/IP40 front
- Schutzklasse: II
- Stoßfestigkeitsgrad: IK08
- CRI >80
- Flickerfrei
- 5 Jahre Garantie

UGR
<19



LUXNA
LIGHTING



ARTIKEL NR.	BESCHREIBUNG	PREIS*
LXPAN40LED625NW3	4000lm • 4000K • 625x625mm	
LXPAN40LED625CW3	4000lm • 6000K • 625x625mm	
LXPAN40LED625NWUGR3	4000lm • 4000K • 625x625mm • <UGR19	

Feuchtraumwannenleuchten für LED Tubes

- Spannung: 230V AC
- Schutzart: IP66
- Schlagfestigkeit: IK08
- Frequenz: 50/60 Hz
- Edelstahlclips
- 2 Jahre Garantie



LUXNA
LIGHTING

ARTIKEL NR.	EIGENSCHAFTEN	PREIS*
LX136NCF-LED	max. 1x 24 W • 1270 x 93 x 100 mm	
LX236NCF-LED	max. 1x 40 W • 1565 x 93 x 100 mm	
LX218NCF-LED	max. 2x 18 W • 1565 x 93 x 100 mm	
LX158NCF-LED	max. 2x 24 W • 1270 x 140 x 100 mm	
LX258NCF-LED	max. 2x 40 W • 1565 x 140 x 100 mm	

LXLPF3-40-DALIV2-BOX LED Panel Treiber Dali mit Anschlussbox

- Art der Dimmung: DALI
- Ausgangsleistung: 45W
- Ausgangsspannung: 25-42V
- Flickerfrei



LUXNA
LIGHTING

LXLPF3-40-DIMV2-BOX LED Panel Treiber 0-10V mit Anschlussbox

- Art der Dimmung: 0-10V
- Ausgangsleistung: 40W
- Ausgangsspannung: 25-42V
- Flickerfrei



LUXNA
LIGHTING

LXLPF3-40-DIMV2-0-10 LED Panel Treiber 0-10V

- Art der Dimmung: 0-10V
- Ausgangsleistung: 45W
- Ausgangsspannung: 25-42V
- Flickerfrei



LUXNA
LIGHTING

REGIOLUX



NEU



Anbauleuchte alevo-AVAMP

- Diffusor micro-prismatisch - direkt strahlend
- Stahlblechgehäuse pulverlackiert rechteckiger Querschnitt
- vorbereitet zum Befestigen von Leuchtenverbindern aus Stahl
- integriertes Quicklock Schnell-Montage-Bügelsystem mit Fanghaken und Sicherheitsseil zur einfachen und schnellen Montage
- Gehäusefarbe verkehrsweiß RAL 9016
- Homogene Lichtverteilung direkt strahlend
- für eine normgerechte Bildschirmarbeitsplatzbeleuchtung gemäß DIN-EN 12464-1
- Netzspannung: 230V/50Hz
- Farbwiedergabe: CRI ≥ 80
- Lichtfarbe: 4000K
- Stoßfestigkeitsgrad: IK03
- Prüfzeichen: IP20, Schutzklasse I, BAP 65° < 3000, ENEC10 VDE, F, Indoor, CE

ARTIKEL NR.	BESCHREIBUNG	PREIS*
65711024170	alevo-AVAMP/1500-240 LED 4500-2700 840 ETM • 34W-19W • 2700lm/3300lm/3900lm/4500lm • 1548mm x 239mm x 62mm	
65711026170	alevo-AVAMP/1500-240 LED 4500 840 DALI • 34W • 4527lm 1548mm x 239mm x 62mm	
65712024170	alevo-AVAMP/1500-355 LED 7000-4200 840 ETM • 51W-28W • 4200lm/5100lm/6100lm/7000lm • 1548mm x 354mm x 62mm	
65712026170	alevo-AVAMP/1500-355 LED 7000 840 DALI • 51W • 7011lm 1548mm x 354mm x 62mm	

REGIOLUX



NEU



Sportstättenleuchte ballea-BAM/2/3

- Diffusor micro-prismatisch - direkt tief-/ breitstrahlend
- Stahlblechgehäuse pulverlackiert
- rechteckiger Querschnitt
- mit stabilen Stahlstirnseiten
- Gehäuserückseite mit integrierten Einziehmuttern zur Befestigung des Zubehörs für Deckenmontage und Kettenabhängung von außen und zusätzliche Befestigungslöcher für eine schnelle Deckenmontage.
- Gehäusefarbe verkehrsweiß RAL 9016
- Netzspannung: 230V/50Hz
- Prüfzeichen: IP40, Schutzklasse I, ENEC10 VDE, F, Ballwurfsicherheit, Indoor, CE

ARTIKEL NR.	BESCHREIBUNG	PREIS*
67428024190	ballea-BAM/2 IP40 LED 10600 840 ET vw • IK10 • 76W • 10611lm	
67428026690	ballea-BAM/2 IP40 LED 10600 840 DALI vw • IK10 • 76W • 10611lm	
67438044190	ballea-BAM/3 IP40 LED 28900 840 ET vw • IK09 • 210W • 28858lm	
67438046690	ballea-BAM/3 IP40 LED 28900 840 DALI vw • IK09 • 210W • 28858lm	



32539500

CorePro LEDtube 1500mm 20W 840 T8

- Unser Allrounder im Einstiegssegment
- Bis zu 66% Energieersparnis
- gleichmäßige Lichtverteilung durch 240° Abstrahlwinkel
- Flimmerarm nach EU 2019/2020
- Erfüllt die Anforderungen aus IEC 62776
- Eingangsspannung: 220-240V AC
- Leistung: 20W
- Lichtstrom: 2200lm
- Farbtemperatur: 4000K
- Farbwiedergabeindex: CRI >80
- Lebensdauer: 30.000h
- Schaltzyklen: 200000X



signify

MAS LEDtube

- Für höchste Lichtleistung im Projekt und maximale Energieersparnisse
- Bis zu 63% Energieersparnis
- Höchste Beleuchtungsstärken durch gerichtetes Licht im 160° Abstrahlwinkel
- Bruchfest aus Polycarbonat
- Flimmerarm nach EU 2019/2020
- Erfüllt Anforderungen aus IEC 62776 und HACCP
- Eingangsspannung: 220-240V AC
- Farbtemperatur: 4000K
- Farbwiedergabeindex: CRI >80
- Lebensdauer: 75.000h



ARTIKEL NR.	BESCHREIBUNG	PREIS*	
31664500	MAS LEDtube 1500mm UO 21,7W 840 T8 • 3700 lm		
31658400	MAS LEDtube 1200mm UO 14,7W 840 T8 • 2500 lm		
69749800	MAS LEDtube 600mm HO 8W 840 T8 • 1050 lm		

signify

CorePro LEDtube

- Unser Allrounder im Einstiegssegment
- Bis zu 66% Energieersparnis
- gleichmäßige Lichtverteilung durch 240° Abstrahlwinkel
- Flimmerarm nach EU 2019/2020
- Erfüllt die Anforderungen aus IEC 62776
- Eingangsspannung: 220-240V AC
- Farbwiedergabeindex: CRI >80
- Lebensdauer: 30.000h
- Schaltzyklen: 200000X



NEU



ARTIKEL NR.	BESCHREIBUNG	PREIS*
41901800	CorePro LEDtube 1500mm UO 31,5W 840 T8 • 3500 lm	
41903200	CorePro LEDtube 1500mm UO 31,5W 865 T8 • 3500 lm	
41897400	CorePro LEDtube 1200mm UO 21,5W 840 T8 • 2400 lm	
41899800	CorePro LEDtube 1200mm UO 21,5W 865 T8 • 2400 lm	
42103500	CorePro LEDtube 600mm HO 8W 840 T8 • 900 lm	
42105900	CorePro LEDtube 600mm HO 8W 865 T8 • 900 lm	

signify

53101700

Mobiler UV-C Luftreiniger

- Das Philips UV-C-Luftdesinfektionsgerät ist eine leistungsstarke und effektive Methode zur Desinfektion von Umluft.
- Das Gerät saugt die Raumluft an und UV-C-Strahlung inaktiviert innerhalb von nur einer Stunde bei 80 m³ Raumvolumen mehr als 95 % aller Mikroorganismen (Abdeckung in einem Umkreis von 28 m²)
- Systemleistung: 120 W
- Anzahl Lichtquellen: 4
- Schutzklasse II
- Eingangsspannung: 220 bis 240 V
- Eingangsfrequenz: 50/60 Hz
- Kabel: 1,0 m mit Stecker, 2-polig
- Abmessungen: 790 x 360 x 360 mm



signify

**YESSS
ELEKTRO**
FACHGROSSHANDLUNG



Unsere biegsamen Elektro-Installationsrohrsysteme sind für eine leichte bis schwere mechanische Beanspruchung geeignet.

FB-E-LF-Topspeed FB-E-LF-Topplus



- Biegsam
- Schwarz
- Leicht 320 N / 5 cm
- Werkstoff HD-PE
- Klassifizierung 22322
- Temperaturbeständig von -15 °C bis 90 °C
- Flammwidrig und selbstverlöschend
- Für alle Auf-, Im- und Unterputzinstallationen sowie Hohlwandinstallation mit geringer mechanischer Belastung
- Hochgleitfähige Innenschicht
- Mit innenliegendem Zugdraht (FB-E-LF-Topplus)



ARTIKEL NR.	BESCHREIBUNG	PREIS*
1396314016	FB-E-LF-Topspeed 16	
1396314020	FB-E-LF-Topspeed 20	
1396314025	FB-E-LF-Topspeed 25	
1396314032	FB-E-LF-Topspeed 32	
1396314040	FB-E-LF-Topspeed 40	
1396314050	FB-E-LF-Topspeed 50	
1396314720	FB-E-LF-Topplus 20	
1396314725	FB-E-LF-Topplus 25	

RP-E-MF-Topspeed RP-E-MF-Topplus



- Biegsam
- Grau
- Mittlere Druckfestigkeit 750 N / 5 cm
- PVC-P ummantelt
- Werkstoff Kern: PVC-U, Mantel PVC-P
- Klassifizierung 33412
- Temperaturbeständig von -25 °C bis 60 °C
- Flammwidrig und selbstverlöschend
- Für alle Auf-, Im- und Unterputzinstallationen sowie Hohlwandinstallation in Zwischendecken und für mittlere Betonarbeiten geeignet
- Hochgleitfähige Innenschicht
- Mit innenliegendem Zugdraht (RP-E-MF-Topplus)

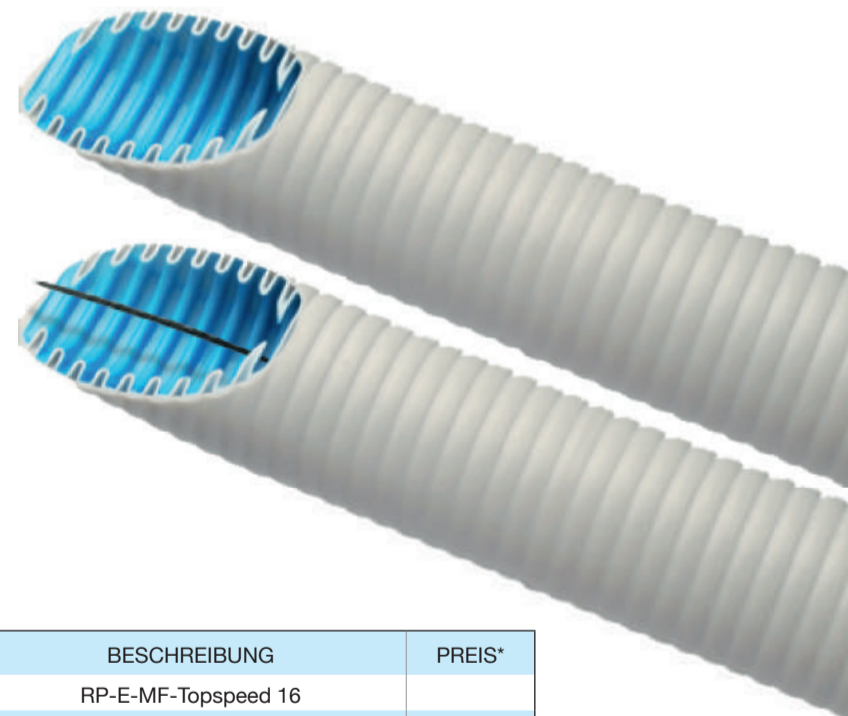

ARTIKEL NR.	BESCHREIBUNG	PREIS*
1396330016	RP-E-MF-Topspeed 16	
1396330020	RP-E-MF-Topspeed 20	
1396330025	RP-E-MF-Topspeed 25	
1396330032	RP-E-MF-Topspeed 32	
1396330040	RP-E-MF-Topspeed 40	
1396330050	RP-E-MF-Topspeed 50	
1396330720	RP-E-MF-Topplus 20	
1396330725	RP-E-MF-Topplus 25	
1396330732	RP-E-MF-Topplus 32	
1396330740	RP-E-MF-Topplus 40	
1396330750	RP-E-MF-Topplus 50	

9264-22

Geräte-Verbindungsdose O-range ECON®

- Luftdichte Ausführung mit Dichtungsmembranen
- Vollisolierte, luftdichte Durchverdrahtung bei Kombinationen durch Verbindungsstutzen
- Werkzeuglose Leitungs- oder Rohreinführungen
- Integrierte Leitungsrückhaltung der NYM-Leitungen, Selbsthemmung der Rohre
- Fräsloch: Ø 68 mm
- Tiefe: 62 mm



KAISER

1159-03

KLEMMFIX® für Geräte- und Geräte- Verbindungs Dosen

- Für die Vorfixierung von Unterputzdosen ohne Gips
- In Öffnungen, die mit Diamantschleifkrone Ø 82 mm hergestellt wurden

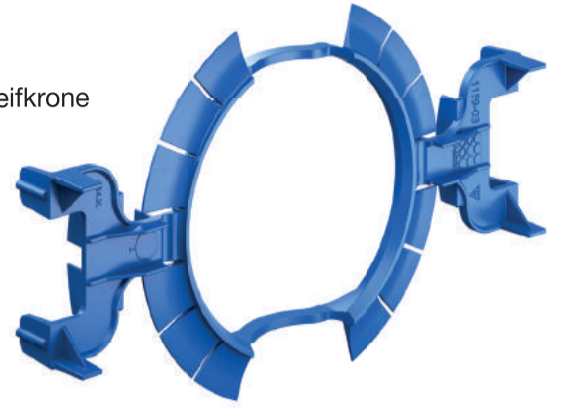

KAISER

Geräte-Verbindungsdose O-range ECON®

- luftdichte Ausführung mit Dichtungsmembranen
- werkzeuglose Leitungs- und Rohreinführungen
- Integrierte Leitungsrückhaltung der NYM-Leitung, Selbsthemmung der Rohre
- Normgerechte Trennung der einzelnen Einbauöffnungen mittels einsteckbarem Trennsteg
- Komfortable Installation vorverdrahteter Geräteeinsteckteile ohne räumliche Trennung
- Komplette Montage und Installation mit nur einem Schraubenantrieb
- kombinierbar mit allen Anwendungen des O-range®-Programm

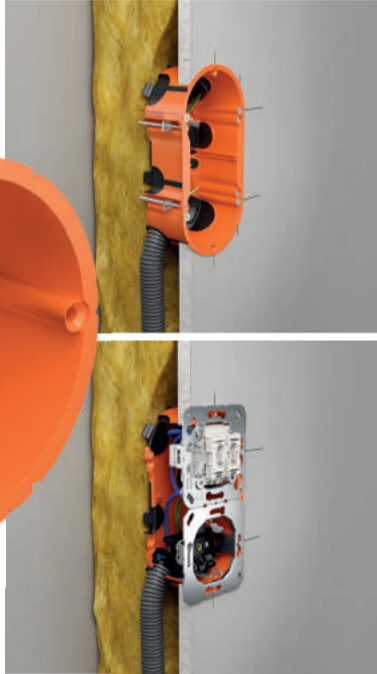

KAISER

9280-22

Geräte- Anschlussdose O-range ECON® Data

- Für Netzwerk-, Koaxial-, NYM- und Fernmeldeleitungen
- 4 Schraubdome
- Luftdichte Ausführung mit Dichtungsmembranen
- Werkzeuglose Leitungs- oder Rohreinführungen
- Integrierte Leitungsrückhaltung der NYM-Leitungen, Selbsthemmung der Kommunikationsleitungen und Rohre



KAISER

9068-94

Electronic-Dose Schallschutz 68 Flex

- Für Schallschutzwände
- Für Geräteeinsteckteile und elektronische Komponenten
- Luftdichte Ausführung mit Dichtungsmembranen
- Flexibler Tunnel
- Kombinierbar mit Schallschutzdosen 68
- Für Plattenstärke: 7 - 30 mm
- Maße: 122 x 71 x 75 mm
- Fräsloch: Ø 68 mm



KAISER

ARTIKEL NR.	BESCHREIBUNG	PREIS* PER 100 STÜCK
9252-22	O-range ECON® 2 • Fräsloch Ø2 x 68 mm	
9253-22	O-range ECON® 3 • Fräsloch Ø3 x 68 mm	
9254-22	O-range ECON® 4 • Fräsloch Ø4 x 68 mm	



9310-10

Abstandhalter

- Für die Installation in gedämmten Hohldecken
- Nachträglicher Einbau von unten
- Werkzeuglose Montage
- Für Installationsöffnungen Ø 68 – 80 mm
- Höhe von 100 – 40 mm einstellbar
- Leitungseinführungen: max. 4
- max. Einbautiefe der LED-Leuchten: 95 mm

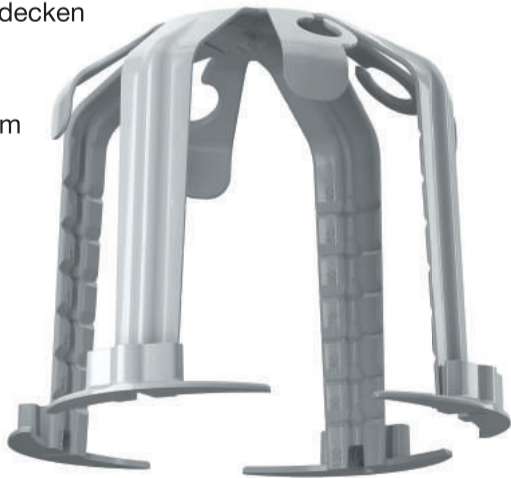

KAISER

1159-55

Geräte-Verbindungsdose ECON® Iso +

- Umlaufende Dichtlippe
- 4 Schwenkschneiden
- 4 Schraubdome
- mit 2 Geräteschrauben +/-
- Ink. Montagerahmen
- Ink. Setwerkzeug (Art.-Nr. 1090-22) pro Verpackungseinheit

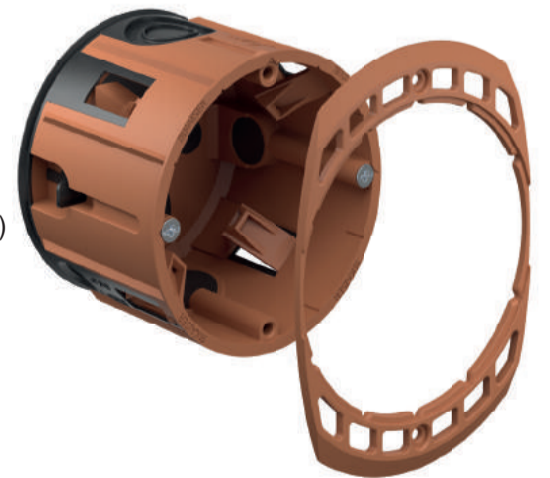

KAISER

Relais-Einsatz flex

- 3-Leiter-Anschlussstechnik (Neutralleiter erforderlich),
- Zum Schalten von Beleuchtungsanlagen,
- Betrieb in Wechselschaltungen über Taster-Nebenstelle möglich
- Für Bedienelement flex, 1-fach, 64711 und 2-fach, 64721
- Für Bedienelement flex, 1-fach, Wireless, 62711-WL und 2-fach, Wireless, 62721-WL
- Für Busch-Komfortschalter® flex Bedienelement 64765-...
- Für Busch-Wächter® 180 flex Sensoren 6476x-...

ARTIKEL NR.	BESCHREIBUNG
64811 U	Relais-Einsatz flex, 1-fach
64821 U	Relais-Einsatz flex, 2-fach

Gerne unterbreiten wir Ihnen ein individuelles Angebot!

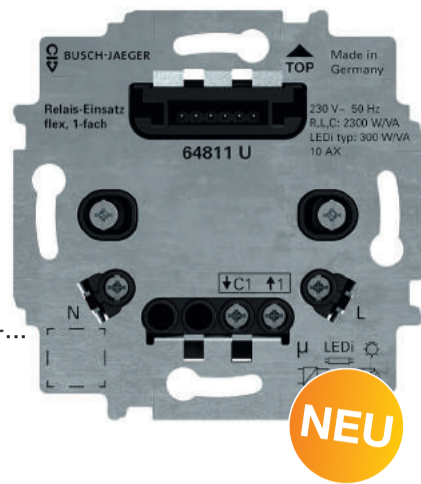

NEU

64814 U

e-contact-Einsatz flex

- 2-Leiter-Anschlussstechnik (Neutralleiter nicht erforderlich)
- Neutralleiter optional anschließbar (beim Anschluss von geringen Lasten, < 10 W/VA, empfohlen)
- Zum Schalten von Beleuchtungsanlagen,
- Betrieb in Wechselschaltungen über Taster-Nebenstelle möglich,
- Bedienung auch über konventionelle Taster (2020 US, 2021/6 UK) möglich
- Für Bedienelement flex, 1-fach, 64711 und 2-fach, 64721

Gerne unterbreiten wir Ihnen ein individuelles Angebot!

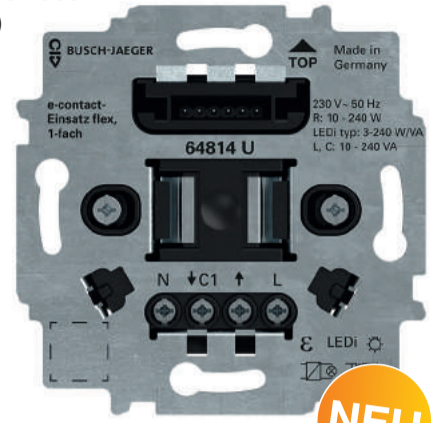

NEU

64891 U

Nebenstellen-Einsatz flex

- 3-Leiter-Anschlussstechnik (Neutralleiter erforderlich)
- Zur Erweiterung von Busch-Komfortschalter® oder Busch-Präsenzmelder Installationen
- Zur Gruppensteuerung von flex Einsätzen via, Nebenstellenkommunikation
- Betrieb in Wechselschaltungen über Taster-Nebenstelle möglich
- Für Bedienelement flex, 1-fach, 64711 und 2-fach, 64721

Gerne unterbreiten wir Ihnen ein individuelles Angebot!

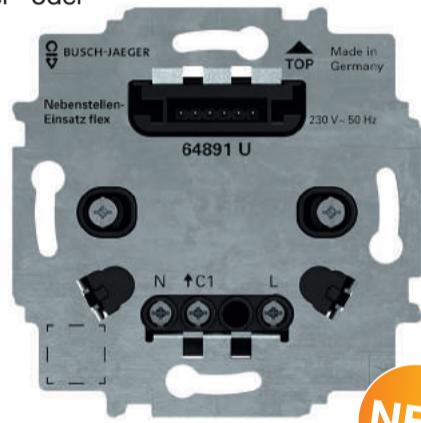

NEU

64851 U

LED-Dimmer-Einsatz flex

- 2-Leiter-Anschlussstechnik (Neutralleiter nicht erforderlich)
- Neutralleiter optional anschließbar (beim Anschluss von geringen Lasten, < 10 W/VA, empfohlen)
- Tastdimmer zum Dimmen von Beleuchtungsanlagen
- Betrieb in Wechselschaltungen über Taster-Nebenstelle möglich
- Optimiert für das Dimmen von Retrofit-LED-Leuchtmitteln (LEDi)
- Für dimmbare Retrofit-LED-Leuchtmittel (LEDi)

Gerne unterbreiten wir Ihnen ein individuelles Angebot!

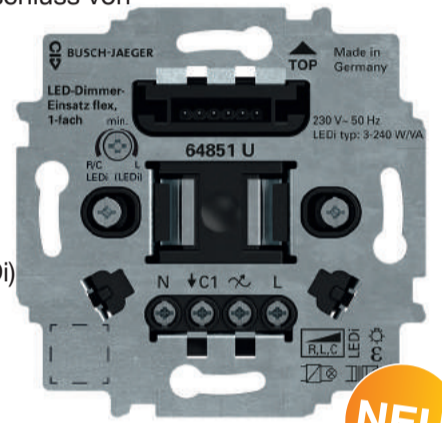

NEU

Bedienelement flex

- Zum manuellen und automatisiertem Steuern von Rollläden, Jalousien, Markisen, Beleuchtungen und elektrischen Verbrauchern
- Kompatibel zu allen flexTronics-Einsätzen
- Fernbedienbar via Bluetooth über Smartphone/Tablet App
- Programmierung via Bluetooth mit der Busch-free@home App oder über das Web-Interface des System Access Points
- Zeitschaltuhr mit Astrofunktion,
- Für Wippe 1-fach 6230-10-xxx, 6231-10-xxx, 6232-10-xxx, 6233-10-xxx und 6234-10-xxx,
- Bedienelemente: Tastkontakte oben/unten

ARTIKEL NR.	BESCHREIBUNG
62711-WL	Bedienelement flex, 1-fach, Wireless
62721-WL	Bedienelement flex, 2-fach, Wireless

Gerne unterbreiten wir Ihnen ein individuelles Angebot!



NEU

64831 U

Jalousie-Einsatz flex

- 3-Leiter-Anschlussstechnik (Neutralleiter erforderlich)
- Zur Steuerung von Rollläden-, Jalousie- oder Markisenmotoren mit mechanischer oder elektronischer Endlagenabschaltung
- Gruppenbildung über Nebenstelleneingang möglich
- Bedienung auch über konventionelle Taster (2020 US unbeleuchtet/2021/6 UK) möglich
- Für Bedienelement flex, 1-fach, 64711 und 2-fach, 64721

Gerne unterbreiten wir Ihnen ein individuelles Angebot!

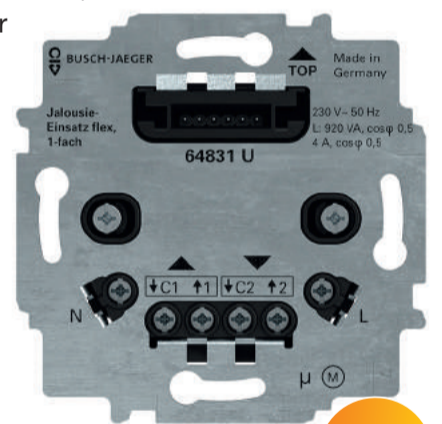

NEU

62762-84-WL

Busch-Wächter® 180 flex

- Bewegungsmeldersensor mit Umgebunglichtmessung
- Zum automatischen Schalten von Verbrauchern in Abhängigkeit von Bewegung und Helligkeit
- Funktion Tastschalter jederzeit möglich
- Zur Erfassung mit Tierschneise
- In Kombination mit Dimmer-Einsatz flex: Dimmfunktion der Beleuchtung und wahlweise Lichtwertspeicherung
- Mit timergesteuerter Grundbeleuchtungsfunktion
- Mit timergesteuerte Nacht-Blendschutzfunktion

Gerne unterbreiten wir Ihnen ein individuelles Angebot!

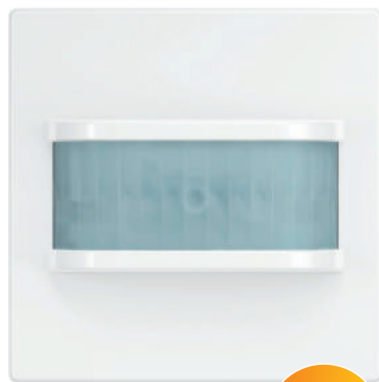

NEU

62764-84-WL

Busch-Wächter® 180 flex

- Bewegungsmeldersensor mit Umgebunglichtmessung
- Zum automatischen Schalten von Verbrauchern in Abhängigkeit von Bewegung und Helligkeit
- Funktion Tastschalter jederzeit möglich
- Zur Erfassung bis zum Boden,
- Zur Erfassung in Treppenhäusern
- Mit 4 Erfassungsebenen,
- Multilinse: Auch für Montagehöhen von 2,20 m geeignet
- Mit aktivierbarer Ausschaltvorwarnung bei Treppenhausbetrieb

Gerne unterbreiten wir Ihnen ein individuelles Angebot!

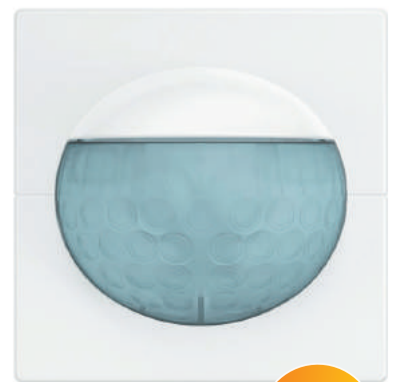

NEU

299430500

TecLine Ultra-Gel Felgenreiniger Sprühflasche



- Konzentrat, entfernt Umweltschmutz und Bremsabrieb, löst Fett- und Ölrückstände, reinigt selbstständig mit Wirkindikator, hochwirksames Gel, Tenside biologisch abbaubar (vollständig nach Anhang III, DetergenzienVO), säure- und alkalifrei.
- Basis: Thioglykolat mit Wirkindikator
- Dichte: ca. 1,1 g/cm³
- Geruch: produktspezifisch
- Haltbarkeit: 24 Monate
- Lagerung: bei Raumtemperatur, nicht über +25° C, trocken
- pH-Wert: ca. 8
- Verarbeitbar: von +5° C bis +30° C
- Inhalt: 500 ml



29955000

Scheibenfrostschutz -Konzentrat-



- Für Scheiben- und Scheinwerferwaschanlagen in PKW, LKW, Bussen usw.
- Kristallklare Sicht ohne Streifen
- Keine Eisbildung beim Scheibenwischen
- Löst gründlich und schnell Insektenreste, Öl und Rußpartikel
- Hoher Gefrierschutz
- Frischer Duft
- Greift Kunststoff, Gummi und Lack nicht an
- Geeignet für Fächerdüsen
- Leichte Anwendung nach Mischtablette
- Für Glas- und Polycarbonatscheiben geeignet
- Dichte: < 0,915 g/cm³
- pH-Wert: 6,5
- Inhalt: 5 Liter



Waskönig+Walter

KABEL VERBINDEN JEDEN TAG – MENSCHEN, MASCHINEN UND KONTINENTE



MK100RF KNX RF Funk-Medienkoppler

JUNG

- Verbindung von KNX-Funknetzen mit leitungsgebundenen KNX-Linien
- Erhöhung der Funkreichweite in KNX-Funknetzen (Repeater-Betrieb, externe Versorgung 24 V AC/DC, z.B. über Netzteil Art.-Nr. NT 2415 REG VDC)
- Montage in Gerätedose mit Abmessungen nach DIN 49073 in Kombination mit einer geeigneten Abdeckung
- Funkfrequenz: 868,0 ... 868,6 MHz
- Sendeleistung: max. 20 mW
- Sendereichweite im Freifeld: typ. 100 m
- Schutzgrad: IP20
- Schutzklasse: III
- Maße: 44 x 29 x 16 mm



Gerne unterbreiten wir Ihnen ein individuelles Angebot!

KNX RF Funk-Wandsender-Modul

JUNG

- Tastsensor-Funktionen Schalten, Dimmen, Jalousiesteuerung, Wertgeber, Szenenaufwurf etc.
- Tastenpaare für Tast- oder Wippenfunktion
- Statusanzeige mit LED
- Batteriebetriebenes Gerät
- Projektierung und Inbetriebnahme mit ETS5 oder neuer
- Nennspannung: DC 3 V
- Batterietyp: 1 x Lithium CR 2450N (im Lieferumfang)
- Umgebungstemperatur: -5 ... +45 °C
- Funkfrequenz: 868,0 ... 868,6 MHz
- Sendeleistung: max. 20 mW
- Sendereichweite im Freifeld: typ. 100 m

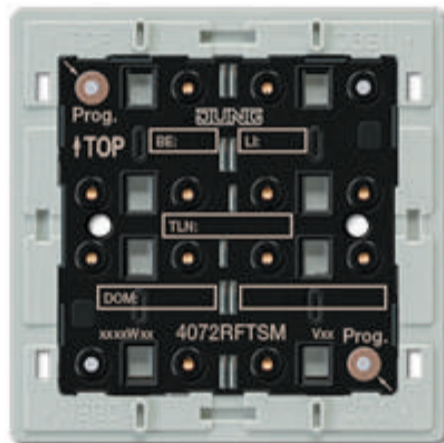

ARTIKEL NR.	BESCHREIBUNG
4072RFTSM	KNX RF Funk-Wandsender-Modul 2-fach
4074RFTSM	KNX RF Funk-Wandsender-Modul 4-fach

Gerne unterbreiten wir Ihnen ein individuelles Angebot!

Tastensatz

JUNG

- zum Aufklipsen auf F 40-Module 2-fach Art.-Nrn.: 4072 TSM, 4192 TSM, 4092 TSEM, 4072 RF TSM, 4224 TSM, 4008 TSM, FM 4002 M
- zum Aufklipsen auf F 40-Module 4-fach Art.-Nr.: 4074 TSM, 4194 TSM, 4094 TSEM, 4074 RF TSM, 4248 TSM, 4008 TSM, FM 4004 M
- Farbe: alpinweiß
- Material: Thermoplast
- Individuelle farbige Bedruckung möglich
- Individuelle Lasergravur möglich

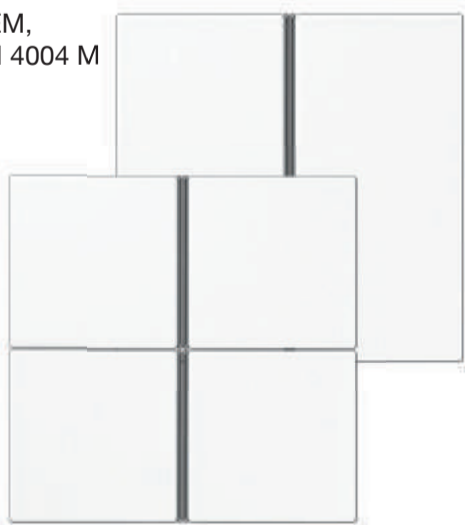

ARTIKEL NR.	BESCHREIBUNG
LS402TSAWW	Tastensatz 2-fach
LS404TSAWW	Tastensatz 4-fach

Gerne unterbreiten wir Ihnen ein individuelles Angebot!

KNX RF Taster

JUNG

- für Einsätze "Jalousie" Art.-Nrn.: 1730 JE und 1731 JE
- für Einsätze "Licht" Art.-Nrn.: 1701 SE, 1701 PSE, 1702 SE, 1704 ESE, 1710 DE, 1711 DE, 1712 DE, 1713 DSTE, 1723 NE
- für Raumthermostat-Einsatz Art.-Nr.: 1790 RTR
- KNX Medium: RF1.R
- Sicherheit: X-Mode
- Inbetriebnahmemodus: S-Mode
- Funkfrequenz: 868,0 ... 868,6 MHz
- Sendeleistung: max. 20 mW
- Sendereichweite im Freifeld: typ. 100 m
- Empfänger-kategorie: 2



ARTIKEL NR.	BESCHREIBUNG
A10911STRFVW	KNX RF Taster 1-fach • alpinweiß
A10921STRFVW	KNX RF Taster 2-fach • alpinweiß
A10911STRFBFANM	KNX RF Taster 1-fach • anthrazit
A10921STRFBFANM	KNX RF Taster 2-fach • anthrazit

Gerne unterbreiten wir Ihnen ein individuelles Angebot!

LS5074RFTSM KNX RF Funk-Wandsender-Modul 4fach

JUNG

- Funkgebundenes Bedienen von Verbrauchern, z.B. Licht ein/aus, Dimmen, Jalousien auf/ab, Helligkeitswerte, Abrufen und Abspeichern von Lichtszenen
- Inkl. Montageplatte, Klebefolie und Befestigungsschrauben
- Inkl. transparenter Abdeckung Art.-Nr.: LS 50 NA
- für Tastensatz 4fach, Art.-Nr.: ..504 TSA .. in der Serie LS
- Nennspannung: DC 3 V
- Batterietyp: 1 x Lithium CR 2450N (im Lieferumfang)
- Umgebungstemperatur: -5 ... +45 °C
- Funkfrequenz: 868,0 ... 868,6 MHz
- Sendeleistung: max. 20 mW
- Sendereichweite im Freifeld: typ. 100 m



Gerne unterbreiten wir Ihnen ein individuelles Angebot!

LS504TSAWW Tastensatz 4-fach

JUNG

- zum Aufklipsen auf F 50-Module 4-fach der Serie LS Art.-Nrn.: LS 5074 TSM, LS 5094 TSM, LS 5094 TSEM, LS 5194 KRM TS D, LS 5074 RF TSM, LS 5248 TSM, FM LS 5004 M
- Farbe: alpinweiß
- Material: Thermoplast
- Individuelle farbige Bedruckung möglich
- Individuelle Lasergravur möglich
- Lieferumfang bei den Tastensätzen pro Artikel-Nummer jeweils 1 kompletter Satz!

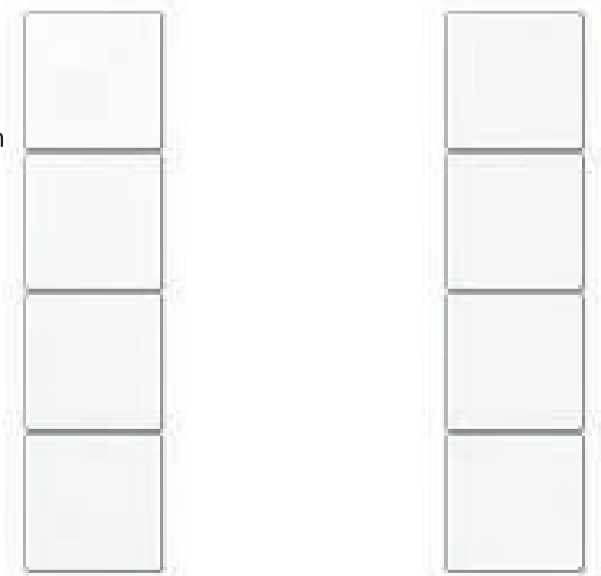

Gerne unterbreiten wir Ihnen ein individuelles Angebot!

AC Ladestation

- Stromversorgung: 3P+N+PE
- Nennspannung: 400V AC
- Nennstrom: 32 A
- Frequenz: 50Hz/60Hz
- Kabel: 16 - 21 mm max. 6 mm²
- Ausgangsspannung: 400V AC
- Max. Strom: 32A
- Nennleistung: 22kW
- Inkl. Lastmanagement
- Anwendung: Monta App
- Verbrauchszähler: 3Ph MID Zertifizierung
- Ladeanschluss: Typ 2
- LCD-Display: 4.3" Bildschirm
- Startmodus: Plug & Play / RFID-Karte / APP-Steuerung
- Mit Not-Aus
- Schlagfestigkeit: IK10
- Fehlerstromschutz: Type A + DC6ma
- Schutzklasse I
- Elektrischer Schutz:
Überstromschutz, Differenzstromschutz, Blitzschutz, Über-/Unterspannungsschutz, Über-/Unterfrequenzschutz, Über-/Untertemperaturschutz
- Zertifizierung CE/TÜV
- Zertifizierungsstandard: EN 61851-1: 2017, EN 61851-21-2: 2018
- Garantie: 2 Jahre
- Installation: Wandmontage/Mastmontage



eris

ARTIKEL NR.	BESCHREIBUNG	PREIS*
ERWBU22KW-RFID	AC Ladestation mit T2 Anschluß • Gehäuse Stahl • IP65 • 361*261*114m	
ERWBT22KW-RFID	AC Ladestation mit Kabel 7,5m • Gehäuse ABS • IP54 • 350*245*110m	



ERCCT2-5M
**Type 2 AC Ladekabel
5 m 32 A 22 kW**

ERCP01
**Freistehende
Montagesäule**



ERCCT2-8M
**Type 2 AC Ladekabel
8 m 32 A 22 kW**

ERPHT2
**Type 2
Steckerhalter**



eris

143849

QC3000 Jumpstarter

- Li-Poly Akku 3,7 V / 7200 mAh / 26,64 Wh
- USB Output 1 mit Schnellladefunktion: 5 V 3 A / 9 V 2 A / 12 V 1,5 A
- USB Output 2: 5 V 2,4 A
- USB Type-C Output: 3 A
- Output für Starthilfe: 350 A – 1 Sek. / 700 A – 0,1 Sek.
- Ausgangsspannung bei Starthilfe: 10,8–12,6 V
- Ladestrom max. 3 A
- Tiefentlade- und Überladungsschutz
- Überstromschutz, Verpolungsschutz und Überhitzungsschutz
- integrierte 2 W Taschenlampe mit SOS und Stroboskopfunktion
- Ladestatusanzeige und Kapazitätsanzeige
- Abmessungen: L150 x B84,5 x H26 mm
- Gewicht: 346 g
- Lieferumfang: 3in1 Kabel (Micro USB / Lightning / USB C), Krokodilklemmen und Premium Transporttasche



148056

Blei-/ Gel-/ Lithium-Ladegerät A800

- Batterie bleibt über längeren Zeitraum aufgeladen durch Impulserhaltungsladung ohne Überladung
- stabilisiert die interne Batteriechemie für bessere Leistung & Langlebigkeit
- wechselt bei Belastung dynamisch den Ladestrom
- Wiederherstellung von tiefentladenen, sulfatierten oder kapazitätsgeschwächten Batterien durch Hochspannungsladeimpulse
- staub- & strahlwassergeschütztes, UV-beständiges, stoß- & schlagfestes Gehäuse
- integrierter Sicherheitstimer zur zusätzlichen Ladesicherheit
- intuitives, optisches Diagnoseinstrument zur Erkennung von Verpolung, Niederspannung oder beschädigten Batterien
- Soft Start: startet den Ladevorgang mit geringem Ladestrom zur Vermeidung von Batteriebeschädigungen
- sicher vor Verpolung, Überladung, Überspannung, offenen Stromkreise und Überhitzung
- Abmessungen (mm): L116 x B69 x H71



24 Batterien Longlife Power

- Einzigartige Marken-Ikonographie für einen unverwechselbaren Markenauftritt und eine maximale Wiedererkennung.
- Innovatives neues Zellendesign mit matter Oberfläche für eine Premium-Haptik.
- Kraftvolle Energie für energiehungrige Geräte, wie z. B. batteriebetriebenes Spielzeug, kabellosem Computerzubehör, Taschenlampen etc.
- Garantierte Lagerfähigkeit von 10 Jahren
- Einfache Erkennung der empfohlenen Anwendung durch moderne Icons.
- Made in Germany - Made to last. Garantierte VARTA Markenqualität.
- Um die Batterien Zuhause zu lagern
- Ideal für Reisen
- Wiederverschließbar



ARTIKEL NR.	BESCHREIBUNG	PREIS*/VE
135992	24 Batterien AA, Varta Longlife Power	
135991	24 Batterien AAA, Varta Longlife Power	

370000

MATADOOR SILEO

KOMPLETTER GARAGENTORANTRIEB
FÜR SCHWINGTORE UND SEKTIONALTORE

- 700N Zug- und Druckkraft
- für Schwing- und Sektionaltore bis 10qm Größe
- inkl. Antriebsschiene mit Zahngurt und 2 Handsendern
- Soft-Start und Soft-Stop
- Hinderniserkennung
- externe Taster anschließbar
- Innenbeleuchtung mit Power-LEDs



00390300

ACM 3 Universales Antennenmessgerät für DVB-S2 /-T2 /-C Eingangssignale



- Abdeckung aller gängigen Empfangswege (DVB-S(2), 16 APSK, 32 APSK, ACM, VCM, DVB-C, DVB-T(2))
- Unterstützung von Unicable 1 und 2 (EN 50494 und EN 50607)
- Pegel, Noise Margin, MER, CBER, VBER, TS Errors, Konstellationsdiagramm, NIT Auswertung
- leistungsfähiger Spectrumanalyser
- Bilddarstellung von SD, HD TV-Signalen sowie HEVC-Decoder zur Bilddarstellung bei DVB-T2 Signalen
- USB Schnittstelle für TS-Aufnahmefunktion / Screenshot-Aufnahme
- großer 7" Monitor für übersichtliches, leichtes Einstellen und zur Bildwiedergabe
- einfache Bedienung über Tastenfeld und Dreh-Druckschalter
- kompakt und leicht zu tragen (nur 1,65 kg, Maße: 270 x 190 x 60 mm)
- leistungsstarke Batterie (6 Stunden) für effizientes Arbeiten



00212417

FTTH Toolcase Service-Set für FTTH Installationen



- Glasfaser Service Koffer (Reinigung und Inspektion), AC/DC-Adapter zum Aufladen von 2xAA-Batterien
- enthält alle erforderlichen Tools zum Testen und Reinigen von Glasfasern
- zum Messen von Faserverlusten, zur visuellen Fehlerortung, zur Inspektion und Reinigung von Steckverbindern
- sehr stabiler Kunststoff-Tragekoffer mit abnehmbaren Tragegurt
- optischer Pegelmesser (bis +26 dBm), SC und FC Adapter
- USB-Kabel, AC/DC-Adapter für optischen Pegelmesser
- optischer Testsender (1310 nm/1550 nm @-5 dBm, +/-3 dB einstellbar) SC/FC Adapter
- DC 6 Volt-Adapter für optischen Testsender
- 1,25 mm Reinigungsstift für LC Kupplungen und Pigtails
- 2,5 mm Reinigungsstift für SC oder FC Kupplungen und Pigtails
- Reinigungskassette für Pigtails
- 3 Loch Fibre Stripper Zange (1.6-3 mm Mantel, 600-900 µm Buffer und 250 µm Coating)
- Schwarzer Marker
- Buffer Stripper Zange für 2mm oder 3mm
- Visuelle Laserquelle (Rotlichtquelle), 2x AAA Batterien (nicht im Lieferumfang)
- 400 x Mikroskop für Oberflächenbetrachtung der Pigtails für LC, SC und FC, 3x AAA Batterien (nicht im Lieferumfang)





FIRMENEVENTS

MIT RENNSPORT-FLAIR



VIRTUELLE BESICHTIGUNG:
www.hockenheimring.de/locations-und-tagungen



TAGUNGEN, INCENTIVES UND MEHR

Als weltbekannte Rennstrecke bietet Ihnen der Hockenheimring auch Top-Locations für Ihre Firmenveranstaltung und ein exklusives Portfolio für Meetings und Incentives auf und neben der Strecke.

MORE THAN RACING

- Hotel & Gastronomie
- Tagungen (Präsenz, Hybrid, Digital)
- Workshops
- Bankette
- Produktpräsentationen
- Firmenevents
- e-Kartbahn
- Fahrerlebnisse
- VIP & Hospitality

Gerne beraten wir Sie individuell über die vielfältigen Möglichkeiten am Ring.

OSFH2000W Heizlüfter 2000W

- max. Heizleistung: 2000W
- Stromspannung/Hz: 230V / 50-60Hz
- Heizstufen: Fan / 1000 / 2000W
- Raumgröße bis: 20m²
- Schutzart: IP20
- Schutzklasse: II
- Montageart: Standmontage
- Stecker: Schuko VDE
- Kabellänge: 130 cm
- Abmessung: 215*130*262 mm
- Gewicht: 0,95 kg
- Heizlüfter mit stufenlosem Thermostatregler
- Verfügt über Frost- und Überhitzungsschutz
- Raumtemperatursensor



OSCH2000TW Konvektor Heizgerät 2000W Turbolüfter

- max. Heizleistung: 2000W
- Stromspannung/Hz: 230V / 50-60Hz
- Heizstufen: 750 / 1250 / 2000W
- Raumgröße bis: 20m²
- Schutzart: IP20
- Schutzklasse: I
- Montageart: Standmontage
- Maße: 590*200*425 mm
- Konvektor mit Thermostat und Turbolüfter
- Verfügt über Frost- und Überhitzungsschutz
- Raumtemperatursensor



OSIH3000R Industrie Heizlüfter 3000W

- max. Heizleistung: 3000W
- Stromspannung/Hz: 230V / 50-60Hz
- Heizstufen: Fan / 1500 / 3000W
- Raumgröße bis: 30m²
- Schutzart: IP24
- Schutzklasse: I
- Stecker: Schuko VDE
- Kabellänge: 120 cm
- Abmessung: 320*300*440 mm
- Gewicht: 6,3 kg
- Heizlüfter mit stufenlosem Thermostatregler
- Verfügt über Frost- und Überhitzungsschutz
- Raumtemperatursensor



*Preise per Stück (wenn nicht anders vermerkt) zzgl. MwSt. und ggf. WEEE, CU, sowie Fracht und Versandkosten. Keine Gewährleistung für Änderungen, Modellabweichungen, Druckfehler und Irrtümer. Zwischenverkauf vorbehalten. Abbildungen ähnlich. Es gelten unsere AGB.



Elektronischer Durchlauferhitzer

- Unsere elektronischen Durchlauferhitzer erzeugen schnell und effizient warmes Wasser, wo es besonders wichtig ist: im Badezimmer.
- Langlebige, recyclingfähige Materialien
- Schlankes Design mit nur 99mm Tiefe
- Vergilbungsfreier ABS-Kunststoff
- Strahlwasserschutz IP25



ARTIKEL NR.	BESCHREIBUNG	PREIS*
0010023778	VED E 21/8 Stufenlose Temp. • mit Displayanzeige	
0010023779	VED E 24/8 Stufenlose Temp. • mit Displayanzeige	
0010023794	VED E 21/8 B • 3 Stufen Temp	
0010023795	VED E 24/8 B • 3 Stufen Temp	



0010023890 Elektro-Speicherheizgeräte eloMENT VSU 300/5 EL

- Heizleistung: 3kW
- Hohe Wärmerückhaltung durch exzellente Dämmung
- Schnell verfügbare Wärme
- Einfacher Austausch ohne kostspielige Umbaumaßnahmen
- Leiser Betrieb
- Zeitloses Design
- Maße (Höhe / Breite / Tiefe): 650 / 780 / 245 mm

0010021140 VEN 5/7-5U Untertischgerät eloSTOR exclusive VEN

- Heizleistung: 2kW
- Speicherinhalt: 5 Liter
- Warmwassertemperatur: 7-85°C
- DropSafe Schutzfunktion verhindert das Tropfen von Heißwasser
- ThermoSafe Funktion minimiert Wärmeverluste
- Maße (Höhe / Breite / Tiefe): 400 / 240 / 232 mm



0010016658 VEH 80/7 pro Elektro-Wandspeicher

- Für den größeren Warmwasserbedarf, zum Beispiel in Gewerberäumen, bieten wir eine ebenso große Auswahl an Lösungen.
- Einfache Deckung von zusätzlichem Warmwasserbedarf per Schnellaufheiztaste
- Nutzung günstiger Stromtarife durch Zweikreisbetrieb möglich
- Heizleistung: 2-6kW
- Speicherinhalt: 50 - 120 Liter
- Warmwassertemperatur: 40-85°C
- Maße (Höhe / Breite / Tiefe): 678—1.248x504x450 mm





KÄLTE / KLIMA elektrische & mechanische Anwendungen

Die vorbeugende Wartung und Inspektion von Kälte/ Klima-, elektrischen und mechanischen Systemen ist von größter Wichtigkeit. Der neue Einstiegsbereich der HT-Wärmebildkameras, bestehend aus THT300, THT200 und THT100, ermöglicht es Ihnen, die häufigsten Probleme in diesen Systemen einfach und schon im Vorfeld zu erkennen.



31-6300001-01-01 CO-Warmmelder

- Kohlenmonoxidmelder zur Warnung vor tödlichen CO-Konzentrationen z. B. durch Gasthermen, Kamine, Öfen und offene Feuerstellen.
- Zuverlässige Alarmierung bei CO-Gefahr ab 50 ppm (akustisch und optisch)
- Großes Display zur Anzeige der CO-Konzentration ab 30 ppm
- Der batteriebetriebene Warmmelder ist mit einem 10-Jahres Langzeit-Sensor ausgestattet.
- Test- und Resetfunktion per Tastendruck
- Für Wandmontage (inkl. Montagematerial) oder Tischauflage
- Geprüft und zertifiziert gem. EN50291-1.

1011280

THT100 Kompakte Wärmebildkamera

- IR Auflösung: 80 x 80 pxl
- Temp. Bereich: -20° ÷ 650°C
- Sichtfeld: 21° x 21°
- Bild in Bild Funktion
- AutoFusion-Bildoptimierung
- Thermische Sensitivität: <math><0.05^{\circ}\text{C}</math> @ 30°C / 50mK
- Bildfrequenz: 50Hz
- Integrierte Digitale Kamera: 2 MP
- IFOV: 4.53mrad
- Digitaler Zoom: 1 - 32x Stufenlos
- Video Aufnahme
- Interner Speicher: 3,4 GB
- Berichtsfunktionen: Textkommentar
- Schnittstellen: USB Typ C, Wi-fi, micro SD
- Akkulaufzeit: 4 Std.
- Abmessungen (LxBxH): 240x101x110mm



1009740

HT7 Spannungsprüfer

- Spannung von 0 V bis 690 V AC/DC
- Taster für Lastzuschaltung
- Große LCD Anzeige mit Beleuchtung
- Bargraphanzeige ab 6 V AC/DC
- Messstellenbeleuchtung mit weißer LED
- 19 mm Kontaktabstand für Einhandprüfung
- Sicherheit nach CAT III 1000 V, CAT IV 600 V
- TÜV / GS geprüft
- Gleich- und Wechselspannung bis 690 V AC/DC
- Bargraph mit 6 / 12 / 24 / 50 / 120 / 230 / 400 / 690 V
- Spannungsmessung mit niedrigem Innenwiderstand
- Einpolige Phasenprüfung
- Polaritätsanzeige
- Drehfeldrichtungsermittlung
- Optische & akustische Durchgangsprüfung
- Automatische Abschaltung
- Abmessungen 55 x 240 x 40 mm (B x H x T)



Top Seller

1011231

EASYTEST KIT PRO VDE0100/VDE0105 Installationstester mit Auto-Sequenz Funktion

- AUTO-Sequenz (Ra-> RCD-> Riso)
- Niederohmmessung mit >200 mA DC
- Isolationsmessung (L-PE / L-N / N-PE)
- Polarisationsmessung (PI & DAR)
- RCD Typ A, AC
- Netz- und Schleifenimpedanz
- Kurzschlussstrom mit OK / NO Anzeige
- Drehfeld
- Spannungsfall
- Interner Speicher und USB Anschluss
- Sicherheit nach CAT IV 300 V
- inkl. PR400 Externe Prüfsonde mit Fernbedienung, (Start / Stop Funktion)
- inkl. AKKUS & LADEGERÄT
6x Akkus NiMH 1,2 V AA
- inkl. VA507 robuster Schutzkoffer
Hartschalenkoffer für die COMBI Serie



1009490

T2000 Digitale Erdungsmesszangen

- Erdungsmessung ohne Hilfsleiter ab 0,010Ω bis 1200Ω
- Leckstrommessung ab 0,1 mA bis 20AAC
- Echt-Effektivwert Messung (TrueRMS)
- Data HOLD Funktion
- Interner Speicher: 99 Messwerte
- RS-232 Schnittstelle: 4800 Baud (nur T2100)
- Batterie: 4 x 1,5 V Batterien Typ AA LR6A
- Referenz-Temperatur: 20 ± 3° C
- Arbeitstemperatur: 0 ÷ 40° C
- Arbeits-Luftfeuchtigkeit: 10 % RH bis 80 % RH
- Sicherheit: IEC/EN 61010-1;
IEC/EN 61010-2-032
- Verschmutzungs-Grad: 2
- Doppelte Isolierung
- Überspannungskategorie: CAT IV 300 V,
CAT III 600 V
- Zangeninnendurchmesser: 31 mm x 48 mm
- Gewicht (inkl. Batterie): 1.180 g
- Abmessungen (H x B x T): 290 x 100 x 55 mm
- inkl. robustem Schutzkoffer



Top Seller

1002300

PV-CHECKs BASIC PV-Installationstester zur Abnahme, Wartung und Dokumentation nach VDE 126-23

- Mit dem PV-CHECKs können alle geforderten elektrischen Sicherheitsprüfungen an Photovoltaik-Systemen einfach, sicher und normgerecht nach VDE 0126-23 (EN 62446) durchgeführt und dokumentiert werden.
- Isolationswiderstandsmessung 250 / 500 / 1000 V DC
- mit Riso Einzelmessung + oder - gegen Erde
- Durchgangsprüfung / Niederohmmessung Rpe
- Leerlaufspannungsmessung Uoc bis 1000 V DC
- Kurzschlussstrommessung Isc bis 15 A DC
- automatische Anzeige der Spannungspolarität
- Ergebnisanzeige OK / Nicht OK
- Funktionstest & Leistungsmessung DC bis 100 A (optional mit Stromzange HT 4004)
- Datenlogger Funktion
- DC Wirkungsgrad (optional mit Referenzzelle)
- Temperaturmessung (optional mit Fühler)
- Einstrahlungsmessung (optional mit Referenzzelle)
- inkl. Messwertspeicher für 999 Messungen
- inkl. USB-Schnittstelle



*Preise per Stück (wenn nicht anders vermerkt) zzgl. MwSt. und ggf. WEEE, CU, sowie Fracht und Versandkosten. Keine Gewährleistung für Änderungen, Modellabweichungen, Druckfehler und Irrtümer. Zwischenverkauf vorbehalten. Abbildungen ähnlich. Es gelten unsere AGB.

**YESSS
ELEKTRO**
FACHGROSSHANDLUNG

170500

Lehrlingskoffer ECO

- Größe: L x B x H: 395 x 455 x 205 mm
- Gewicht: leer 3.450 g, bestückt 6.750 g
- Komplett mit 23 Werkzeugen
- Werkzeugkoffer-Bestückung:
 - 1x Abisolierzange, 1x Telefonzange,
 - 1x Seitenschneider, 1x Kabelschere,
 - 1x Spannungsprüfer, 3x Schlitz-Schraubendreher,
 - 2x Kreuzschlitz-Schraubendreher PH,
 - 2x Kreuzschlitz-Schraubendreher PZ,
 - 1x Kabelmesser,
 - 1x Innendosen-Stab-Entmanteler,
 - 1x Sicherheitskabelmesser,
 - 1x Taschensäge, 1x Schlosserhammer,
 - 1x Malerspachtel, 1x Gipsmulde,
 - 1x Wasserpinsel,
 - 1x Zimmermanns-Bleistift,
 - 1x Schaltschrank-Wasserwaage,
 - 1x Gliedermaßstab



170400

Lehrlingsrucksack ECO

- Größe: L x B x H 370 x 210 x 490 mm
- Gewicht: leer 2.270 g, bestückt 4.520 g
- Inklusive 23 Qualitätswerkzeuge
- Werkzeugkoffer-Bestückung:
 - 1 x 1000 V Telefonzange gerade, 200 mm
 - 1 x 1000 V Seitenschneider, 160 mm
 - 1 x Kabelschere DUOCUT, 160 mm
 - 1 x JOKARI Abisolierzange SUPER 4 PLUS
 - 1 x JOKARI Kabelmesser ohne Klinge
 - 1 x Spannungsprüfer, 2-polig
 - 1 x JOKARI Innendosen-Stabentmanteler,
 - 8 - 13 mm ø
 - 1 x Gipsmulde aus Weichgummi, 120 mm ø
 - 1 x Taschensäge PUK, Spannweite 150 mm
 - 1 x 1000 VSicherheits-Kabelmesser
 - 1 x Schlosserhammer
 - 1 x Malerspachtel, 40 mm
 - 1 x Wasserpinsel, ø 24 mm
 - 1 x Gliedermaßstab aus Holz, 2 m
 - 1 x Zimmermannsbleistift
 - 3 x VDE-Schlitz-Schraubendreher
 - 4 x VDE-Kreuzschlitz-Schraubendreher
 - 1 x Schaltschrank-Wasserwaage



112550

Knarren-Ringmaulschlüssel -Satz T120 FLEX

- Ringschlüssel-Element um 2x90° schwenkbar für Arbeiten von oben oder in beengten Bauräumen
 - 120 Zähne stehen für höchste Performance und minimalste Rückholwinkel bereits ab 3°
 - Links- oder Rechtslauf durch einfaches Wenden des Schlüssels, mit zusätzlicher Farbmarkierung
 - Anzahl der Ratschenringschlüssel: 7
 - Schlüsselweite: 8-19 mm
 - Oberflächenschutz: verchromt
- varzer Rolltasche



117800

Schraubendreher Sortiment für Elektriker 7tlg

- VDE-Elektriker-Schraubendreher für Schlitzschrauben 75x2, 100x3, 100x4, 125x5
- VDE-Kreuzschlitz-Schraubendreher PH1x80, PH2x100
- VDE-Spannungsprüfer aus hochlegiertem Chrom-Vanadium-Stahl
- hochglanzverchromt
- mit schwarzen Spitzen
- Griffe aus schlagfestem transparentem Kunststoff



104030

Elektronikzangen-Sortiment 3-teilig

- beinhaltet einen Seitenschneider 132 mm
- eine Spitzzange 150 mm (gebogen)
- und eine Flachzange 140 mm



142064

KatiBlitz Mini 35m

- KatiBlitz Mini wurde speziell für Lichtwellenleiter für die wachsenden Ansprüche nachträglicher Lichtwellenleiter-Installationen in bestehenden, bereits belegten Leerrohren entwickelt.
- Einsatzbereich: Installationsrohr
- Werkstoff: Kunststoff
- Länge: 35 m
- Breite/Durchmesser des Einziehdrahts: 1.20 mm



142244

Röhrenaal

- Röhrenaal - das Kabeleinziehsystem für die Erdverkabelung
- verzinktes Stahlrohrgestell
- auf Rollen fahrbar
- kugelgelagerte Haspel mit integrierter Feststellbremse
- komplett mit Glasfaserstab
- zwei Anfangshülsen M12
- Anfangsbirne 25mm Durchmesser
- Schäkel
- Verbindungs- und Spannhülsen
- 1 Spezialkleber
- Bandstärke 9mm Durchmesser
- Länge 120m



101950

Aderendhülsenpresszange FLEXI-CRIMP 6

- Sechskantpressung
- Querschnitt: 0.08-16 mm²
- Länge: 210 mm
- Mit Sperrvorrichtung
- Mit automatischem Rücklauf



146844

Set Baustellen-Einrichtung

- Set bestehend aus:
10 x CIMCO-Schwergutmüllsack, 40 l, 500 x 800 mm
5 x Staubschutztür Vlies, schützt vor Staub bei Renovierungsarbeiten, 1100 x 2200 mm



TROMMELWIRBEL.
SCHLAGKRÄFTIG
SEIT 1950.

*Preise per Stück (wenn nicht anders vermerkt) zzgl. MwSt. und ggf. WEEE, CU, sowie Fracht und Versandkosten. Keine Gewährleistung für Änderungen, Modellabweichungen, Druckfehler und Irrtümer. Zwischenverkauf vorbehalten. Abbildungen ähnlich. Es gelten unsere AGB.

4933481025

M12 FPP4A2-423B

- 1x M12 CH-0 Akku-Kombihammer
- 1x M12FPD-0 Akku-Schlagbohrschrauber
- 1x M12FCOT-0 Akku-Multischneider
- 1x M12RCDAB+-0 Akku-Radio
- 1x M12B4 Akku 4,0 Ah
- 2x M12B2 Akku 2,0 Ah
- 1x M12-18FC Schnellladegerät
- 1x Transporttasche Größe M12
- 1x Performance Schutzbrille
- 1x Bügelgehörschutz
- 10x FFP2 Einweg-Atemschutzmaske



4933479439

M12 BDD-201C

- 1x M12 BDD-0 – Akku-Bohrschrauber
- 1x M12 B2 – M12™ 2,0 Ah Akku
- 1x C12 C – C12 Ladegerät
- 1x BMC – Transportkoffer
- 1x Schutzbrille (4932471881)



4933481012

M18 FPP9A-556P

- 1x M18 FPD2-0 M18FuelAkku-Schlagbohrschrauber
- 1x M18 FSAG125X-0-M18FUEL Akku-Winkelschleifer
- 1x M18 FHX-0 - M18 FUEL Akku-Kombihammer
- 1x M18 FMTIW2F12-0 - M18 FUEL Akku-Schlagschrauber 1/2 Vierkant-Sprenging
- 1x M18 FMT-0 Akku-Multitool
- 1x M18 FSZ-0 – M18 FUEL™ Akku-Säbelsäge
- 1x M18 BLCS66-0 – M18™ Bürstenlose Akku-Handkreissäge
- 1x M12 RCDAB+-0 – Netz-/Akku-Radio mit Ladefunktion
- 1x L4 FMLED-301 – USB-Akku-Taschenlampe
- 1x M18NRG-503 Starterkit (Ladegerät + 3x Akku 5,0 Ah + 1x M12 Akku 2,0 Ah)
- 2x M18HB5,5-M18 High-Output Akku 5,5 Ah -
- 1x 10tlg, Stichsägeblätter-Set
- 1x 5tlg, SDS-Plus MX4 Bohrer-Set
- 1x Packout-Koffer groß
- 1x Packout-Trolley
- 1x Performance Schutzbrille
- 1x Bügelgehörschutz
- 10x FFP2 Einweg-Atemschutzmaske

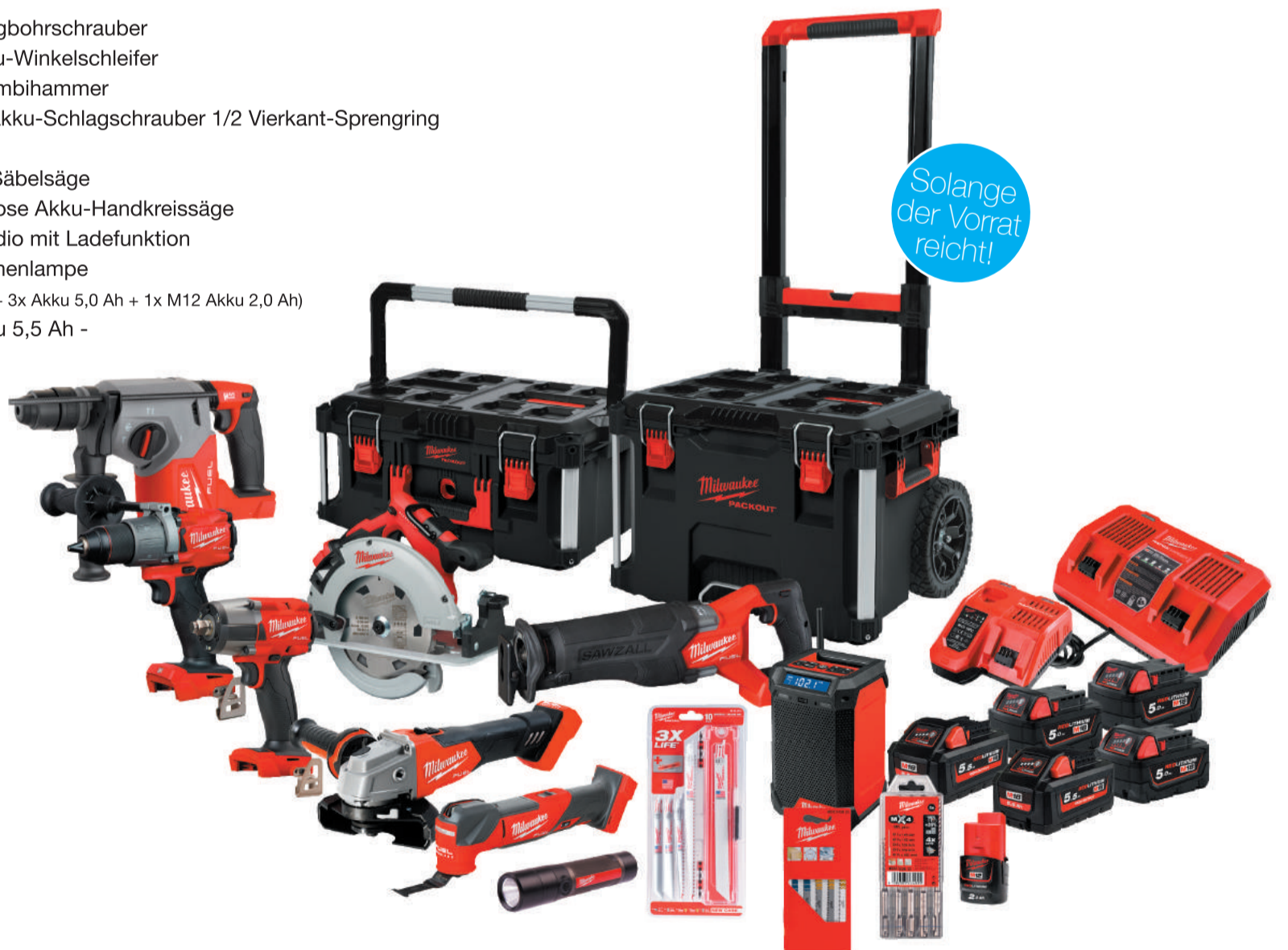

4933481019

M18 FPP2AY-553P

- 1x M18 FHX-0 Akku-Kombihammer
- 1x M18 FSAG125X-0-M18FUEL Akku-Winkelschleifer
- 1x M18 HB5,5-M18 High-Output Akku 5,5 Ah
- 1x M18NRG-502C Starter-Kit (Ladegeräte + 2x Akku 5,0 Ah)
- 2x Promo-Packout-Boxen -
- 1x Performance Schutzbrille
- 1x Bügelgehörschutz
- 1x Premium Warnschutzweste Gelb
- 10x FFP2 Einweg-Atemschutzmaske



4933472114

M12 RCDAB+-0 M12 Akku-/Netz-Radio mit Ladefunktion

- Premium-Lautsprecher und Hochfrequenz-Hochtöner bieten eine hohe Klangqualität
- DAB+- und AM/FM-Tuner mit digitalem Prozessor bieten höchste Empfangsgenauigkeit, Signalklarheit und zusätzliche Informationen wie Song, Interpreten und die genaue Zeit
- Digitaler Bluetooth®-Empfänger: bietet eine Empfangsreichweite von 30 m
- Eingebaute Ladefunktion für schnelles und einfaches Aufladen jedes M12™ Akkus oder mobiler Endgeräte mittels USB-Anschluss
- Resistent gegen Staub und Spritzwasser dank IP-54- Schutzklasse im akkubetriebenen Modus
- Betrieb mit MILWAUKEE® M12™ Akkus oder Netzbetrieb
- Keine Akkus im Lieferumfang enthalten, Kein Ladegerät im Lieferumfang enthalten, im Karton



4933478293

M18 FSZ-0X M18 FUEL Akku-Säbelsäge

- Patentierter Kupplungsschutz - verhindert ein Ausschlagen der Maschine bei Blockieren des Sägeblatts
- FIXTEC™-Sägeblattschnellwechselsystem für werkzeuglosen Sägeblattwechsel
- Metallverstärkte Akkuanschlüsse sorgen für eine hohe Lebensdauer
- LED-Beleuchtung des Arbeitsbereichs
- Optimale Blattnutzung durch verstellbaren Schuh
- Integrierte Akkuladestandsanzeige
- Keine Akkus im Lieferumfang enthalten, Kein Ladegerät im Lieferumfang enthalten, HD Box



4933464263

M18 FPD2-0X M18 FUEL Akku Schlagbohrschrauber

- Kraftvolle 135 Nm Drehmoment
- Die kompakte Abmessung von 175 mm Länge erlaubt Arbeiten auch an schwer zugänglichen Stellen
- Neu entwickeltes Bohrfutter für verbesserten Bit- und Bohrerhalt
- Bürstenloser POWERSTATE™-Motor für härteste Anwendungen
- 13-mm-Metall-Schnellspannbohrfutter
- Akku-Ladestandsanzeige
- 40 % helleres LED-Licht als beim Vorgängermodell
- Gürtelclip zur einfachen Aufhängung
- Keine Akkus im Lieferumfang enthalten, Kein Ladegerät im Lieferumfang enthalten



4933478888



M18 FHX-0X M18 FUEL Akku-Kombihammer

- Der schnellste Bohr-Rotationshammer seiner Klasse, was zu einer erhöhten Produktivität führt
- Leistungsstarkes Hammerwerk liefert 2,5 Joule Schlagenergie bei niedrigen 12,9 m/s² Vibrationen
- Bohrt bis zu 125 Ø 10 x 50 mm Löcher mit einer M18™ HIGH OUTPUT™ 5,5-Ah-Akkuladung
- AUTOSTOP™ schaltet das Werkzeug ab, um den Benutzer vor scharfen Bewegungen in Verwicklungssituationen zu schützen
- FIXTEC™-System für den werkzeuglosen Futterwechsel zwischen SDS-Plus und 13 mm Metallfutter
- Keine Akkus im Lieferumfang enthalten,
Kein Ladegerät im Lieferumfang enthalten



4933459217



M18™ NRG PACK 18V Akku Starter-Set

- Schnellladegerät + 2x Akku 5,0 Ah



4933464799



M18FBJS-0X M18 FUEL Akku Stichsäge

- Bürstenloser POWERSTATE™-Motor für hohe Schnittleistung von bis zu 32 m in 19-mm-OSB-Platten mit nur einer 5,0-Ah-Akkuladung
- REDLINK PLUS™-Elektronik bietet einen fortschrittlichen, digitalen Überlastschutz für Maschine und Akku und hält die Leistung unter Last konstant
- Der REDLITHIUM™-Akku bietet eine perfekt abgestimmte Konstruktion, eine fortschrittliche Elektronik und eine verlustfreie Leistungsabgabe für lange Standzeit und lange Lebensdauer
- 5-fache Pendelhubeinstellung für hohe Schnittleistung
- Beidhändig bedienbarer An-/Aus-Schalter erlaubt die Nutzung in vielen verschiedenen Positionen
- 6 Geschwindigkeitseinstellungen mit Sanftanlauf
- 3500 Hübe pro Minute für saubere Schnitte und verringerte Vibrationen
- Späneblasfunktion sorgt für eine gut sichtbare Schnittlinie
- Keine Akkus im Lieferumfang enthalten,
Kein Ladegerät im Lieferumfang enthalten



4933478960



M12™ 3 X 360° KREUZLINIENLASER-SET

- Der M12™ 3 x 360° Akku-Kreuzlinienlaser bietet eine All-in-One-Funktionalität mit einer horizontalen und zwei vertikalen Linien für schnelles und einfaches Ausrichten, Nivellieren, Quadrieren und Übertragen, sodass große Räume mit einem Werkzeug einfach gestaltet werden können
- Grüne Laserstrahlen mit hoher Intensität bieten einen Arbeitsbereich von 38 m im Radius (100 m mit einem Empfänger)
- Bietet eine ganztägige Laufzeit von über 15 Stunden mit einem M12™ B4-Akku
- Baustellentauglich mit Schutzklasse IP 54, widersteht Stürzen aus bis zu 1 m Höhe
- Wird geliefert mit 1 x Laserzieltafel und 1 x Aufhängung



4932459763

SHOCKWAVE Set 40 Teilig



- Shockwave Schlagfeste Bits:
25 x 25 mm length 1 x PH1 / 2 x PH2, 1 x PZ1 / 3 x PZ2, 2 x TX10 / 2 x TX15 / 3 x TX20 / 2 x TX25 / 2 x TX30 / 1 x TX40 / 1 x TX50, 1 x Hex 4 mm / 1 x Hex 5 mm, 1 x SL 0.6 x 4.5 / 1 x SL 0.8 x 5.5 / 1 x SL 1.2 x 6.5
8 x 50 mm length 1 x PH2, 1 x PZ1 / 1 x PZ2, 1 x TX10 / 1 x TX15 / 1 x TX20 / 1 x TX25 / 1 x TX30.
- 1 x Magnetischer Bit-Halter 152 mm
- 3 x Shockwave Impact Duty™ 1/4" Hex Bohrer: \varnothing 3 / 4 / 5 mm
- 2 x Shockwave Impact Duty™ Nuss Bits: 48 mm length
1 x Hex 8 mm / 1 x Hex 10 mm
- 1 x Fastback Klappmesser
- 1 x Case



4932479095

TRI-LOBE SCHRAUBENDREHER - VDE GEPRÜFT



- Durchgangsprüfung bis 10.000 V AC, Arbeiten bis 1.000 V AC abgesichert.
- Dünner Schaft für leichteren und sicheren Zugang zu tief liegenden Schrauben.
- Komfortabler Tri-Lobe Handgriff optimiert für hohen Anwenderkomfort und hohe Kraftübertragung.
- Permanent sichtbare Größenmarkierung für schnelle Identifizierung des richtigen Werkzeugs.
- Anti-Roll-Design des Handgriffs.
- Lochung zur leichten Fixierung an einer Milwaukee® Werkzeugsicherung bei Arbeiten in der Höhe.



4932478554

7-IN-1 KOMBIZANGE



- Abisolierungen für Kabel mit 0,75 mm², 1,0 mm², 1,5 mm², 2,5 mm², 4,0 mm² und 6,00 mm².
- Kabelschneider mit gekrümmten, Laser-gehärteten Schneiden.
- Zange: geeignet zum Halten und Biegen von Kabeln.
- Geeignet zum Entgraten von Rohren mit \varnothing 12-25 mm.
- Anbiegen von Drahtösen möglich.
- Integrierter Crimper.
- Integrierter Bolzenschneider.
- Drehverriegelung ermöglicht Einhandbedienung und sichert die Zange im geschlossenen Zustand. Federbelastete Verriegelung zum leichten Öffnen.
- Korrosionsschutz: längere Lebensdauer durch verringerte Korrosion.



4933459411

30 L L-KLASSE ABSAUGSYSTEM



- Kompakter 30-l-Behälter für den Einsatz auf der Baustelle / in der Werkstatt
- 4500 l/min Luftstrom mit 250 mbar Unterdruck
- Zugelassen für Staubklasse L
- Gerätesteckdose und Ein-/Ausschaltautomatik
- Robuster und effizienter PTFE-Filter und waschbare Membrane
- Auto-Clear-Filterabreinigungssystem
- Einfacher Zugang zum Filter für bequeme Wartung und Reinigung
- Extra leise Turbine für geringe Geräusentwicklung
- Antistatischer Saugschlauch zum Schutz vor elektrischen Schlägen
- Geliefert mit 2 x Werkzeugadapter, Handrohr, 2 x Verlängerungsrohr, Boden-/Fugendüse, Vliesfilterbeutel, Entsorgungsbeutel, Schlauch 4 m x 36 mm





8451V Kit Quadra MINI HANDSFREE WIFI

- maximal 4 Innenstation Audio oder Video im Master / Slave Modus pro Teilnehmer
- ist mit einem WiFi Modul ausgestattet, welches es ermöglicht die Innenstation mit dem eigenen WiFi Heimnetzwerk zu verbinden
- 1x Außensprechstelle zur Aufputzmon. Serie Quadra Art. 4893M
- 1x Netzteil Art. 1209
- 1x Mini-Farbmonitor mit Freisprechfunktion Wi-Fi Art. 6741W
- 1x Abschlusswiderstand Art. 1216
- 1x Abzweigklemme Art. 1214/2C



COMELIT
WITH YOU ALWAYS

FAMILIENHAUSKIT SWITCH

COMELIT
WITH YOU ALWAYS

- Familienhauskit Switch mit Mini Handsfree Wi-Fi, SB2.
- Dieses Kit ist im Auslieferungszustand komplett voradressiert und muss lediglich installiert und elektrisch angeschlossen werden
- Es können maximal 4 Innenstationen Audio oder Video im Master / Slave Modus pro Teilnehmer installiert werden
- Der Mini HF WiFi ist mit einem WiFi Modul ausgestattet welches es ermöglicht die Innenstation mit dem eigenen WiFi Heimnetzwerk zu verbinden
- 1x UP-Gehäuse Art. IX9150,
- 1x Lautsprecher Video Art. 4681/4,
- 1x Netzgerät Art. 1210A,
- 1x Innenstation Video Mini HF WiFi Art. 6741W,
- 1x Abzweigklemme Art. 1214/2C und
- 1x Abschlusswiderstand Art. 1216

ARTIKEL NR.	BESCHREIBUNG	PREIS*
KVS2012	Zweifamilienhauskit • Frontplatte Switch Art. IX0102	
KVS2013	Dreifamilienhauskit • Frontplatte Switch Art. IX0103	
KVS2014	Vierfamilienhauskit • Frontplatte Switch Art. IX0104	

KCA5061A Einfamilienhauskit Ciao, Mini HS Audio, 5-Draht

- 1x Türstation Ciao Art. CA5100P
- 1x Netzteil Art. 1200
- 1x Innenstation Audio Mini HS Art. 2702W
- 1x Klingeltaste CA9213
- 1x Klingeltasten Art. 9210
- 1x Klingeltasten Art. CA9211



COMELIT
WITH YOU ALWAYS

KVS2011 KIT SWITCH MINI WI-FI

COMELIT
WITH YOU ALWAYS

- 1x Türstation Serie Switch Art. IX0101
- 1x Lautsprecher Video Art. 4681/4
- 1x Netzteil Art. 1210A
- 1x Farbmonitor mit Freisprechfunktion Mini Wi-Fi 6741W
- 1x UP-Gehäuse Art. IX9150
- 1x Abschlusswiderstand Art. 1216
- 1x Abzweigklemme Art. 1214/2C



*Preise per Stück (wenn nicht anders vermerkt) zzgl. MwSt. und ggf. WEEE, CU, sowie Fracht und Versandkosten. Keine Gewährleistung für Änderungen, Modellabweichungen, Druckfehler und Irrtümer. Zwischenverkauf vorbehalten. Abbildungen ähnlich. Es gelten unsere AGB.

*Preise per Stück (wenn nicht anders vermerkt) zzgl. MwSt. und ggf. WEEE, CU, sowie Fracht und Versandkosten. Keine Gewährleistung für Änderungen, Modellabweichungen, Druckfehler und Irrtümer. Zwischenverkauf vorbehalten. Abbildungen ähnlich. Es gelten unsere AGB.

SPA701Z
Kombiableiter T1+T2+T3 4P

- Netzform: TT/TN-S
- Montageart: für Sammelschienen
- Vorsicherung: 160 A
- Blitzstoßstrom Iimp: 7,5 / 30 kA
- Anzahl Module: 1,5
- Schutzpegel Up: 1,5 kV
- Frequenz: 50/60 Hz
- Bemessungsspannung Uc: 255 V
- Maße: 211x26,7x89 mm



Gerne unterbreiten wir Ihnen ein individuelles Angebot!

SPA801Z
Kombiableiter T1+T2+T3 4P

- Netzform: TT/TN-S
- Montageart: für Sammelschienen
- Vorsicherung: 160 A
- Blitzstoßstrom Iimp: 12,5 / 50 kA
- Anzahl Module: 1,5
- Schutzpegel Up: 1,5 kV
- Frequenz: 50/60 Hz
- Bemessungsspannung Uc: 255 V
- Maße: 211x26,7x89 mm



Gerne unterbreiten wir Ihnen ein individuelles Angebot!

SPA811Z
Kombiableiter T1+T2+T3 4P

- Netzform: TT/TN-S
- Montageart: für Sammelschienen
- Vorsicherung: 315 A
- Blitzstoßstrom Iimp: 12,5 / 50 kA
- Anzahl Module: 1,5
- Schutzpegel Up: 1,5 kV
- Frequenz: 50/60 Hz
- Bemessungsspannung Uc: 255 V
- Maße: 211x26,7x89 mm



Gerne unterbreiten wir Ihnen ein individuelles Angebot!

SPA078R
Fernmeldekontakt für Kombiableiter SPA70xZ/SPA80xZ

- Frequenz: 50/60 Hz
- Betriebstemperatur: -40...80 °C
- Höhe installiertes Produkt: 7,5 mm
- Breite installiertes Produkt: 26,7 mm
- Tiefe installiertes Produkt: 32 mm



Gerne unterbreiten wir Ihnen ein individuelles Angebot!

SPA800
Kombiableiter T1+T2

- Netzform: TN-C
- Vorsicherung: 315 A
- Blitzstoßstrom Iimp: 25 kA
- Mit Fernmeldekontakt
- Anzahl Module: 6
- Frequenz: 50/60 Hz
- Schutzart: IP20
- Meldeleuchte
- Maße: 95,2x106,8x67 mm



Gerne unterbreiten wir Ihnen ein individuelles Angebot!

K96ESA5
Einspeiseadapter (ESA)

- Anschlussquerschnitt bei starrem Leiter: 1 - 25 mm²
- Anschlussquerschnitt bei flexiblem Leiter: 1 - 25 mm²
- Polanzahl: 5polig
- Sammelschienenhöhe: 12 mm
- Sammelschienenstärke: 5 mm
- Nennstrom: 125 A
- Farbe: reinweiß RAL 9010



Gerne unterbreiten wir Ihnen ein individuelles Angebot!

Bestückungspaket für Spgsversorgung APZ/RfZ

- SABO 1,6A im NAR
- Ausschaltvermögen Icn AC nach IEC 60898-1: 25 kA
- Polanzahl: 2 P
- Isolationsspannung: 6 kV
- Anschlussart: Steckanschluss

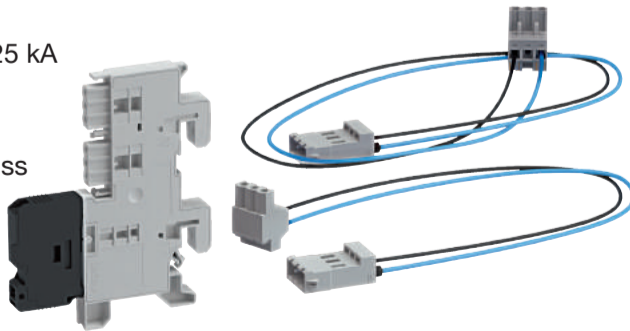

ARTIKEL NR.	BESCHREIBUNG
ZY3N2SA	für Bauhöhe 1100mm
ZY5N2SA	für Bauhöhe 1400mm

Gerne unterbreiten wir Ihnen ein individuelles Angebot!

ZZ55SAVE
Sammelschienenverbinder Feld/Feld

- Polanzahl: 5polig
- CU12x5 mm
- Nennstrom: 250A
- Farbe: reinweiß RAL 9010
- isoliert
- wartungsfrei



Gerne unterbreiten wir Ihnen ein individuelles Angebot!

174332
DE1-129D6FN-N20N
Drehzahlstarter



- Bemessungsbetriebsspannung U_e :
 230 V AC, 1-phasig
 240 V AC, 1-phasig
- Ausgangsspannung bei U_e :
 230 V AC, 3-phasig
 240 V AC, 3-phasig
- Netzspannung (50/60Hz):
 200 (-10%) - 240 (+10%) V
- Für normale vierpolige, innen- und außenbelüftete Drehstrom-Asynchronmotoren mit 1500 min⁻¹ bei 50 Hz bzw. 1800 min⁻¹ bei 60 Hz
- Überlastzyklus für 60 s alle 600 s
- Maße: 90 x 230 x 168 mm



174621
DXE-EXT-SET
Konfigurationsmodul zur Konfiguration von Rampenzeit



- Mit Wahlschalter für Rampenzeit und Betriebsmodus
- Mit Potenziometer für Motorschutz und Festfrequenz
- Verwendbar für DE1, DE11
- Anschlusstechnik: Steckmodul (frontseitig)
- Maße: 43 x 38 x 34 mm



174337
DE1-346D6FN-N20N
Drehzahlstarter



- Bemessungsbetriebsspannung U_e :
 400 V AC, 1-phasig
 480 V AC, 1-phasig
- Ausgangsspannung bei U_e :
 400 V AC, 3-phasig
 480 V AC, 3-phasig
- Netzspannung (50/60Hz):
 380 (-10%) - 480 (+10%) V
- Für normale vierpolige, innen- und außenbelüftete Drehstrom-Asynchronmotoren mit 1500 min⁻¹ bei 50 Hz bzw. 1800 min⁻¹ bei 60 Hz
- Überlastzyklus für 60 s alle 600 s
- Maße: 90 x 230 x 168 mm



197586
DX-COM-STICK3-KIT
Bluetooth Kommunikationsstick



- Zur Speicherung, Parameterkopie und/oder Parameterübertragung über Bluetooth zu einem PC mit Software drivesConnect oder App drivesConnect mobile
- Mit 2 Funktionstasten zum Up- und Download von Parametern
- Mit Parameterspeicher
- Mit Bluetooth-Dongle
- Verwendbar für DE1, DE11, DC1, DB1, DA1, RAMO5, RASP5
- Maße: 80 x 20 x 13 mm



186946
DX-KEY-LED2
Bedieneinheit mit LED-Display



- mit 7-Segment-Anzeige
- Front IP54
- Mit ca. 3 m langem, steckbarem Verbindungskabel (RJ45, 8-polig)
- Verwendbar für DE1, DC1, DA1, DB1, RAMO5, RASP5
- Länge: 3m



Der PowerXL Drehzahlstarter DE1 – alle Vorteile in einem Gerät vereint

Einfache Handhabung und höchste Zuverlässigkeit oder variable Motordrehzahl und verbesserte Energieeffizienz? Diese Frage stellt sich ab sofort nicht mehr, denn Eaton bietet eine Geräteklasse, die die Lücke zwischen konventionellem Motorstarter und Frequenzumrichter schließt und alle Vorteile in einem Gerät vereint: der PowerXL Drehzahlstarter DE1.

Energieeffizienz war nie einfacher!

Um die Energieeffizienz zu verbessern, steigt auch bei funktional einfacheren Anwendungen, wie Pumpen oder Lüftern, der Bedarf an Antriebstechnologien mit variabler Motordrehzahl. Frequenzumrichter sind für deutlich komplexere Anwendungen konzipiert und erfordern dementsprechende Fachkenntnisse. Anders der PowerXL DE1 Drehzahlstarter: Er ermöglicht dem Anwender, die geforderte Energieeffizienz für die jeweilige Applikation durch variable Drehzahlregelung zu erreichen, während Montage und Inbetriebnahme gewohnt einfach bleiben – so wie bei einem konventionellen Motorstarter.

Welche Kosten- und Energieeinsparungen Sie mit dem Drehzahlstarter DE1 erzielen können, zeigt Ihnen der „**Energy Savings Estimator**“. Das kostenlose Softwaretool finden Sie unter www.eaton.eu/selectiontools



Die Variante DE11 für den Maschinenbau mit erweiterten Funktionen:

- CANopen onboard
- Steckbare Steuerklemmen
- Konfigurierbarer Relaisausgang

So einfach:

- Out-of-the-box-Inbetriebnahme ohne Parametrierung
- Trip-free-Design für höchste Maschinenverfügbarkeit
- Einfache Montage und Handhabung wie ein Motorstarter
- Keine antriebstechnischen Spezialkenntnisse erforderlich

So variabel:

- Variable Motordrehzahl
- Optionale Parametrierung über ein aufsteckbares Konfigurationsmodul
- Optionale Verwendung der PowerXL Software drivesConnect und App drivesConnect mobile
- Optionale Kommunikationsmodule für PROFINET, EtherNet/IP, SmartWire-DT und weiteres Zubehör
- Variante DE11 mit CANopen onboard

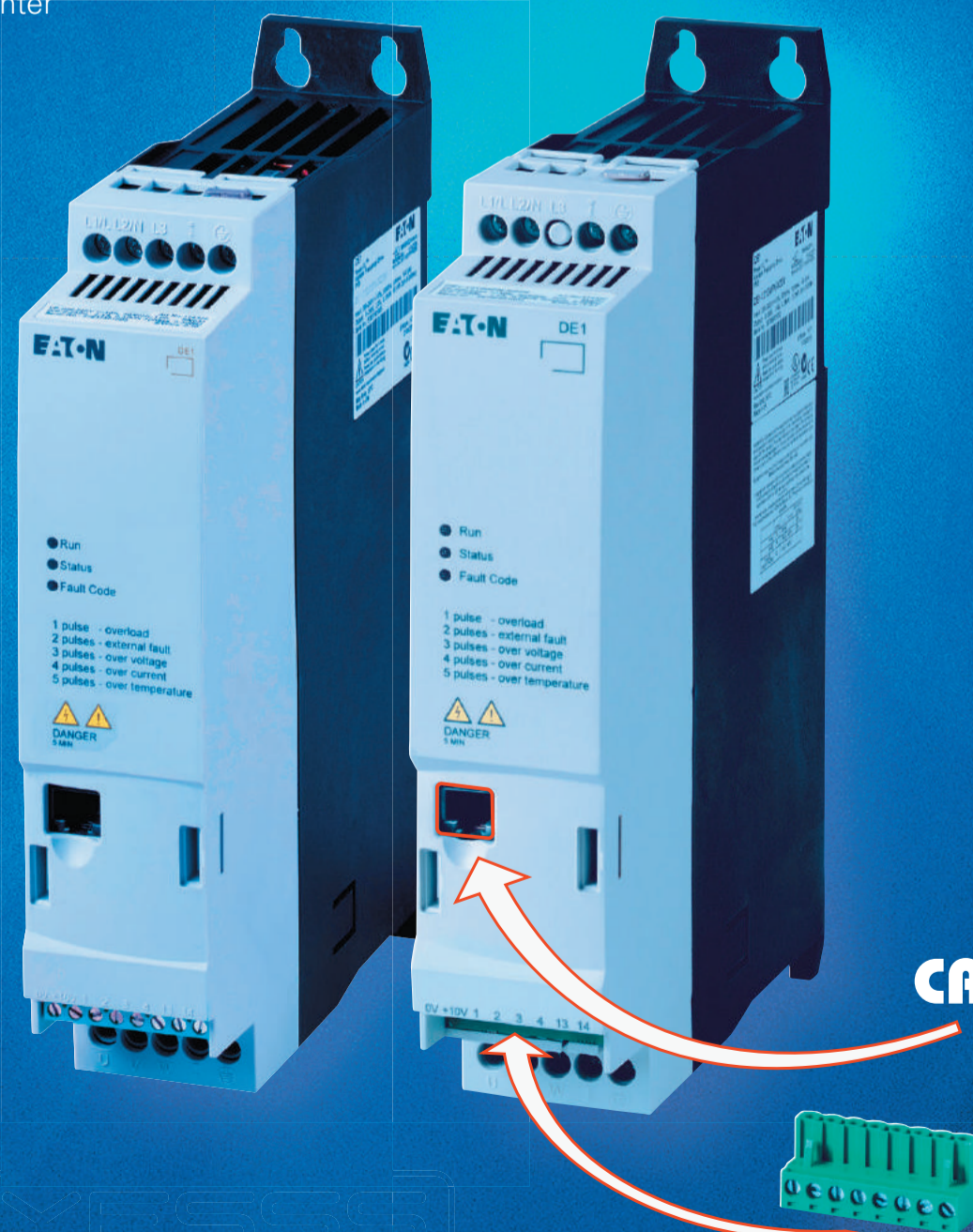

CANopen®

YES
ELEKTRO

Drehzahlstarter DE1 und DE11 (CANopen) von 0,25 bis 7,5 kW

Kompakter FI/LS-Schalter 5SV1

- 1P + N
- 6kA
- 230 V
- 50 Hz



SIEMENS

Allstromsensitive FI-Schutzschalter 5SV3

- Typ B
- Superresistent K
- 3P + N
- AC 230
- 400V
- 50/60Hz
- Kurzzeitverzögert



SIEMENS

ARTIKEL NR.	BESCHREIBUNG	PREIS*
5SV13163KK06	Typ F 30mA • superresistent K • B6	
5SV13163KK10	Typ F 30mA • superresistent K • B10	
5SV13163KK13	Typ F 30mA • superresistent K • B13	
5SV13163KK16	Typ F 30mA • superresistent K • B16	
5SV13166KK06	Typ A 30mA • B6	
5SV13166KK10	Typ A 30mA • B10	
5SV13166KK13	Typ A 30mA • B13	
5SV13166KK16	Typ A 30mA • B16	
5SV13167KK06	Typ A 30mA • C6	
5SV13167KK10	Typ A 30mA • C10	
5SV13167KK13	Typ A 30mA • C13	
5SV13167KK16	FTyp A 30mA • C16	

ARTIKEL NR.	BESCHREIBUNG	PREIS*
5SV33424	In: 25 A, 30 mA, Un AC: 400 V	
5SV33444	In: 40 A, 30 mA, Un AC: 400 V	
5SV33464	In: 63 A, 30 mA, Un AC: 400 V	
5SV36444	In: 40 A, 300 mA, Un AC: 400 V	
5SV36464	In: 63 A, 300 mA, Un AC: 400 V	
5SV37464	In: 63 A, 500 mA, Un AC: 400 V	



Der richtige FI-Schutzschalter 5SV3 Typ A oder Typ B/B+ mit SIGRES Funktion



SIGRES = **f+**
48 Monate keine Prüftaste drücken

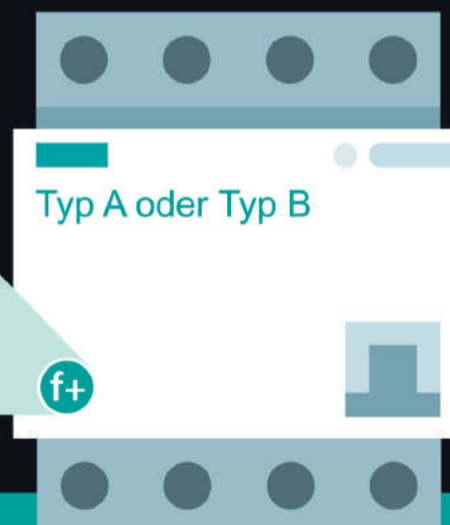

Was bedeutet SIGRES?

Einsatz in erschwerten Umgebungen mit erhöhter Schadgasbeanspruchung

- Integrierte Heizfunktion gegen widrige Witterungseinflüsse → keine korrosiven Auswirkungen
- Patentierter aktiver Kondensationsschutz → erheblich verlängerte Lebensdauer

